

SK

LT

MATMÄSSIG



Design and Quality
IKEA of Sweden



SLOVENSKY

Pozrite si poslednú stranu tohto návodu, kde nájdete kompletný zoznam autorizovaných stredísk poverených spoločnosťou IKEA a príslušné telefónne čísla.



LIETUVIŲ

Visą „IKEA“ paskirtų aptarnavimo po pardavimo paslaugų teikėjų ir atitinkamų nacionalinių telefonų numerių sąrašą rasite paskutiniame šio vadovo puslapyje.

SLOVENSKY 4

LIETUVIŲ 25

Obsah

Bezpečnostné informácie	4	Ošetrovanie a čistenie	17
Bezpečnostné pokyny	6	Riešenie problémov	17
Inštalácia	8	Technické údaje	20
Zapojenie do elektrickej siete	9	Energetická účinnosť	20
Popis výrobku	11	Ochrana životného prostredia	21
Každodenné používanie	13	ZÁRUKA IKEA	21
Tipy a rady	16		

Vyhradzujeme si právo na zmeny bez predchádzajúceho upozornenia.

Bezpečnostné informácie

Pred inštaláciou a používaním spotrebiča si pozorne prečítajte priložený návod na používanie. Výrobca nie je zodpovedný za škody a zranenia spôsobené nesprávnou inštaláciou a používaním. Návod na používanie uchovávajte vždy v blízkosti spotrebiča, aby ste doň mohli v budúcnosti nahliadnuť.

Bezpečnosť detí a zraniteľných osôb

- Tento spotrebič smú používať deti staršie ako 8 rokov a osoby so zníženou fyzickou, zmyslovou alebo psychickou spôsobilosťou alebo nedostatkom skúseností a znalostí, iba ak sú pod dozorom zodpovednej osoby alebo ak boli zodpovednou osobou poučené o bezpečnom používaní spotrebiča a rozumejú prípadným rizikám.
- Deti medzi 3 a 8 rokmi a osoby s veľmi rozsiahlymi a zložitými hendikepmi nesmú mať prístup k spotrebiču, pokiaľ nie sú pod nepretržitým dozorom.
- Deti do 3 rokov nesmú mať prístup k spotrebiču, iba ak sú nepretržite pod dohľadom zodpovednej osoby.
- Nedovoľte, aby sa deti hrali so spotrebičom.
- Obaly vždy uschovajte mimo dosah detí a náležite ich zlikvidujte.

- Nedovoľte deťom ani domácim zvieratám priblížiť sa k spotrebiču, keď pracuje alebo keď sa chladí. Prístupné časti sa môžu počas používania nahriať.
- Ak má spotrebič detskú poistku, mala by byť zapnutá.
- Deti nesmú spotrebič bez dozoru čistiť ani vykonávať žiadnu údržbu na spotrebiči.

Všeobecná bezpečnosť

- **VAROVANIE:** Spotrebič a jeho prístupné časti sa počas používania môžu značne zahriať. Nedotýkajte sa ohrevných článkov.
- Spotrebič nepoužívajte prostredníctvom externého časovača ani samostatného diaľkového ovládania.
- **VAROVANIE:** Varenie na oleji alebo tuku na varnom paneli bez dohľadu môže byť nebezpečné a môže spôsobiť požiar.
- **NIKDY** sa nepokúšajte zhasiť oheň vodou, ale vypnite spotrebič a potom zakryte plameň, napr. pokrievkou alebo nehorľavou pokrývkou.
- **UPOZORNENIE:** Proces prípravy jedla musí byť pod dozorom. Krátkodobý proces prípravy jedla si vyžaduje nepretržitý dozor.
- **VAROVANIE:** Nebezpečenstvo požiaru: Na varnom povrchu nenechávajte žiadne predmety.
- Kovové predmety, napríklad nože, vidličky, lyžice a pokrievky by sa nemali klásť na povrch varného panela, pretože sa môžu zohriať.
- Spotrebič nepoužívajte pred jeho nainštalovaním do zabudovanej štruktúry.
- Na čistenie spotrebiča nepoužívajte parné čističe.
- Varný panel vypínajte po každom použití jeho ovládacími prvkami. Nespoliehajte sa na funkciu rozpoznávania varnej nádoby.
- Ak je sklokeramický/sklenený povrch prasknutý, vypnite spotrebič a odpojte ho z elektrickej siete. V prípade

zapojenia spotrebiča do elektrickej siete priamo pomocou spojovacej skrinky odobraním poistky odpojte spotrebič od sieťového napájania. V oboch prípadoch kontaktujte autorizované servisné stredisko.

- Ak je poškodený elektrický napájací kábel, musíte ho dať vymeniť u výrobcu, v autorizovanom servisnom stredisku alebo u kvalifikovanej osoby, aby sa predišlo nebezpečenstvu.
- **VAROVANIE:** Používajte iba také ochranné lišty varného panela, ktoré navrhol výrobca kuchynského spotrebiča, alebo ich výrobca kuchynského spotrebiča uvádza ako vhodné v návode na použitie, alebo ochranné lišty varného panela zahrnuté v spotrebiči. Použitie nevhodných ochranných lišt môže spôsobiť nehody.

Bezpečnostné pokyny

Inštalácia



VAROVANIE! Spotrebič musí nainštalovať autorizovaný inštalatér.

- Odstráňte všetky obaly.
- Neinštalujte ani nepoužívajte poškodený spotrebič.
- Dodržiavajte pokyny na inštaláciu dodané so spotrebičom.
- Dodržiavajte požadovanú minimálnu vzdialenosť od iných spotrebičov a nábytku.
- Vždy dávajte pozor, ak presúvate spotrebič, pretože je ťažký. Vždy používajte ochranné rukavice a uzavreté obuv.
- Plochy výrezu utesnite tesniacim materiálom, aby ste predišli vyudutiu spôsobenému vlhkosťou.
- Spodnú časť spotrebiča chráňte pred parou a vlhkosťou.
- Spotrebič neinštalujte vedľa dverí ani pod okno. Predídete tak zhodeniu

horúceho kuchynského riadu zo spotrebiča pri otvorení dverí alebo okna.

- Ak je spotrebič nainštalovaný nad zásuvkami, uistite sa, že je priestor medzi spodnou časťou spotrebiča a hornou zásuvkou postačujúci na cirkuláciu vzduchu.
- Spodná časť spotrebiča sa môže zohriať. Pod spotrebič nainštalujte nehorľavý oddelovací panel, ktorý zamedzí prístupu k jeho spodnej časti. Postupujte podľa inštalračných pokynov.
- Dbajte na to, aby medzi pracovnou doskou a prednou časťou spodnej kuchynskej jednotky zostal voľný priestor s veľkosťou 2 mm na vetranie. Záruka sa nevzťahuje na poškodenia spôsobené nedostatočným vetracím priestorom.

Elektrické zapojenie



VAROVANIE! Nebezpečenstvo požiaru a zásahu elektrickým prúdom.

- Všetky práce súvisiace s pripojením elektriny musí vykonať autorizovaný inštalatér.
- Spotrebič musí byť uzemnený.
- Pred akýmkoľvek zásahom odpojte spotrebič od elektrickej siete.
- Uistite sa, že parametre na typovom štítku sú kompatibilné s elektrickým napätím zdroja napájania.
- Skontrolujte, či je spotrebič správne nainštalovaný. Uvoľnený a nesprávny elektrický sieťový kábel alebo zástrčka (ak sa používa) môže spôsobiť nadmerné zohriatie zásuvky.
- Použite vhodný elektrický sieťový kábel.
- Elektrické sieťové káble sa nesmú zamotať.
- Skontrolujte, či je nainštalovaná ochrana proti zásahu elektrickým prúdom.
- Použite káblovú svorku na odl'ahčenie ťahu.
- Ak zapojíte nejaký elektrický spotrebič do elektrickej siete v blízkosti, dbajte na to, aby sa sieťový kábel alebo zástrčka (ak je k dispozícii) nedotýkala horúceho varného spotrebiča alebo horúcej kuchynského riadu.
- Nepoužívajte viaczásuvkové adaptéry ani predlžovacie káble.
- Uistite sa, že zástrčka (ak sa používa) alebo prírodný elektrický kábel nie sú poškodené. Ak treba vymeniť poškodený sieťový kábel, kontaktujte náš autorizovaný servis alebo elektrikára.
- Zariadenie na ochranu pred dotykem elektrických častí pod napätím a izolovaných častí treba namontovať tak, aby sa nedalo odstrániť bez nástrojov.
- Sieťovú zástrčku pripojte do sieťovej zásuvky až po dokončení inštalácie. Po inštalácii sa uistite, že máte prístup k sieťovej zástrčke.
- Ak je sieťová zásuvka uvoľnená, nezapájajte do nej sieťovú zástrčku.
- Spotrebič neodpájajte ťahaním za napájací kábel. Vždy ťahajte za sieťovú zástrčku.

- Použite iba správne odpájacie zariadenia: ochranné ističe alebo poistky (skrutkovacie poistky treba vybrať z držiaka), uzemnenia a stýkače.
- Elektrická sieť v domácnosti musí mať odpájacie zariadenie, ktoré umožní odpojenie spotrebiča od elektrickej siete na všetkých póloch. Vzdialenosť kontaktov odpájacieho zariadenia musí byť minimálne 3 mm.

Používanie



VAROVANIE! Hrozí nebezpečenstvo poranenia, popálenín alebo zásahu elektrickým prúdom.

- Pred prvým použitím odstráňte zo spotrebiča všetky obaly, značenia a ochrannú fóliu (ak je použitá).
- Tento spotrebič je určený iba na použitie v domácnosti.
- Nemeňte technické parametre tohto spotrebiča.
- Zabezpečte, aby boli vetracie otvory voľné.
- Počas činnosti nenechávajte spotrebič bez dozoru.
- Po každom použití varnú zónu vypnite.
- Nespoliehajte sa na detektor varnej nádoby.
- Na varné zóny neklad'te príbor ani pokrievky. Môžu sa zohriať.
- Spotrebič nepoužívajte, keď máte mokré ruky, ani keď je v kontakte s vodou.
- Nepoužívajte spotrebič ako pracovný alebo odkladací povrch.
- Ak je povrch spotrebiča popraskaný, ihneď odpojte spotrebič z elektrickej siete. Predídete tak zásahu elektrickým prúdom.
- Keď je spotrebič v prevádzke, používatelia s kardiostimulátorom musia udržiavať vzdialenosť od indukčných varných zón minimálne 30 cm.
- Keď vkladáte pokrm do horúceho oleja, môže olej vyprsknúť.

⚠ VAROVANIE! Hrozí nebezpečenstvo požiaru a výbuchu.

- Tuky a oleje môžu pri zohriatí uvoľňovať horľavé výpary. Pri príprave pokrmov musia byť plamene alebo horúce predmety v dostatočnej vzdialenosti od tukov a olejov.
- Výpary, ktoré sa uvoľňujú z veľmi horúcich olejov, môžu spôsobiť spontánne vznietenie.
- Použitý olej, ktorý môže obsahovať zvyšky pokrmov, môže spôsobiť požiar pri nižšej teplote ako nový olej.
- Horľavé produkty alebo predmety, ktoré obsahujú horľavé látky, nevkladajte do spotrebiča, do jeho blízkosti ani naň.

⚠ VAROVANIE! Hrozí nebezpečenstvo poškodenia spotrebiča.

- Horúci kuchynský riad nenechávajte na ovládacom paneli.
- Na sklenený povrch varného panela nekladte horúcu pokrievku varnej nádoby.
- Nenechajte obsah kuchynského riadu vyvrieť.
- Dávajte pozor, aby na spotrebič nespadli predmety alebo kuchynský riad. Mohlo by dôjsť k poškodeniu povrchu spotrebiča.
- Varné zóny nikdy nepoužívajte s prázdny kuchynským riadom ani bez riadu.
- Na spotrebič nedávajte alobal.
- Riad vyrobený z liatiny, hliníka alebo s poškodeným dnom môže spôsobiť poškriabanie skla/sklokeramiky. Pri premiestňovaní týchto predmetov po varnom povrchu ich vždy nadvihnite.

- Tento spotrebič je určený iba na varenie. Nesmie byť použitý na iné účely, napríklad na vykurovanie miestnosti.

Starostlivosť a čistenie

- Spotrebič pravidelne čistite, aby ste predišli znehodnoteniu povrchového materiálu.
- Pred čistením spotrebič vypnite a nechajte vychladnúť.
- Pred údržbou spotrebič odpojte od elektrickej siete.
- Na čistenie spotrebiča nepoužívajte prúd vody ani paru.
- Spotrebič čistite vlhkou mäkkou handričkou. Používajte iba neutrálne saponáty. Nepoužívajte abrazívne prostriedky, drôtenky, rozpúšťadlá ani kovové predmety.

Servis

- Ak treba dať spotrebič opraviť, obráťte sa na autorizované servisné stredisko.
- Používajte iba originálne náhradné diely.

Likvidácia

⚠ VAROVANIE! Hrozí nebezpečenstvo poranenia alebo udusenía.

- Informácie o správnej likvidácii spotrebiča vám poskytne váš miestny úrad.
- Spotrebič odpojte od elektrickej siete.
- Prívodný elektrický kábel odrežte blízko pri spotrebiči a zlikvidujte ho.

Inštalácia

⚠ VAROVANIE! Pozrite si kapitoly ohľadne bezpečnosti.

Všeobecné informácie

- i** Pri inštalácii spotrebiča musíte dodržiavať zákony, nariadenia, smernice a normy platné v krajine použitia (bezpečnostné pravidlá a predpisy, odborná a riadna recyklácia v súlade s predpismi atď.)!

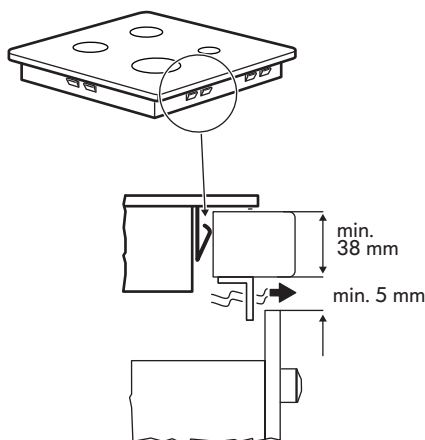
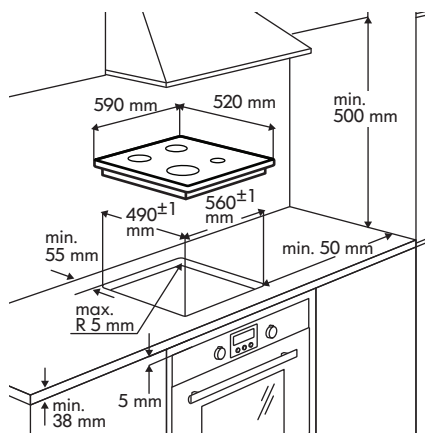

Dôležité!

- Bližšie informácie o inštalácii nájdete v montážnych pokynoch.
- Ak pod varným panelom nie je inštalovaná rúra, vložte pod spotrebič oddeľovací panel vo vzdialenosti

minimálne 20 mm od spodného dna varného panela.

- Na utesnenie rozhrania medzi spotrebičom a pracovnou doskou nepoužívajte silikónový tesniaci materiál.

Zapojenie do elektrickej siete

⚠ VAROVANIE! Pozrite si kapitoly ohľadne bezpečnosti.

⚠ VAROVANIE! Všetky práce súvisiace s pripojením elektriny musí vykonať autorizovaný inštalatér.

Zapojenie do elektrickej siete

- Pred zapojením skontrolujte, či menovité napätie spotrebiča na typovom štítku zodpovedá napájaciemu sieťovému napätiu. Typový štítok sa nachádza na spodnej strane varného panela.
- Riad'te sa schémou zapojenia (nachádza sa v dolnej časti plášťa varného panela).

- Používajte iba originálne náhradné diely poskytované strediskom náhradných dielov.
- Spotrebič sa nedodáva so sieťovým káblom. Kábel si zakúpte u špecializovaného predajcu. Jednofázové alebo dvojfázové pripojenie si vyžaduje sieťový kábel s minimálnou tepelnou stabilitou 70 °C. Kábel si vyžaduje povinné koncové priechodky. Podľa IEC predpisov použite pre jednofázové pripojenie: sieťový kábel 3 x 4 mm² a pre dvojfázové pripojenie: sieťový kábel 4 x 2,5 mm². V prvom rade dodržiavajte špecifické národné predpisy.
- Pri pevnom zapojení do elektrickej siete je potrebné mať k dispozícii prostriedok na vypnutie spotrebiča.
- Zapojenie a pripájacie vedenia musia byť vyhotovené podľa zobrazenia na schéme zapojenia.
- Uzemňovací vodič je pripojený ku svorke a musí byť dlhší ako vodiče vedúce elektrický prúd.
- Pripájací kábel zabezpečte káblowymi klipmi alebo svorkami.

Schéma zapojenia varného panela

Jednofázové pripojenie 220 V - 240 V ~

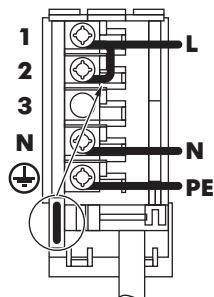

Dvojfázové pripojenie 400 V 2L-1N ~

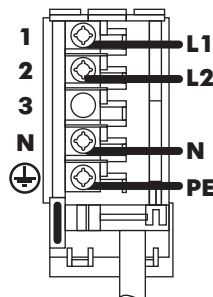

i Vložte medzi skrutky mostík podľa vyobrazenia.

Hlavné sieťové pripojenie, 1-fázové

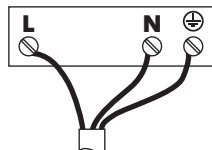

Farby kabeláže:

⊕	Žltý / zelený
N	Modrý
L	Čierny alebo hnedý

Hlavné sieťové pripojenie, 2-fázové

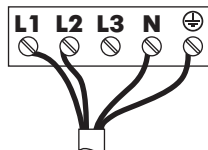

Farby kabeláže:

⊕	Žltý / zelený
N	Modrý
L1	Čierny
L2	Hnedý

- i** Skrutky svoriek spoľahlivo dotiahnite!

Po zapojení varného panela do siete skontrolujte, či sú všetky varné zóny pripravené na použitie. Položte na zónu hrniec s malým množstvom vody a na krátku dobu upravte nastavenie výkonu pre každú zónu na maximálnu úroveň.

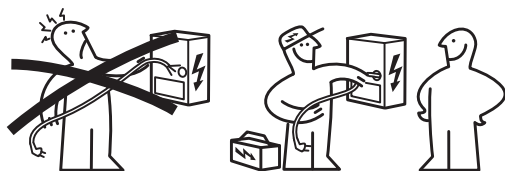

- i** Ak sa po prvom zapnutí varného panela zobrazí na displeji symbol **E3** alebo **E8**, pozrite si kapitolu „Riešenie problémov“.

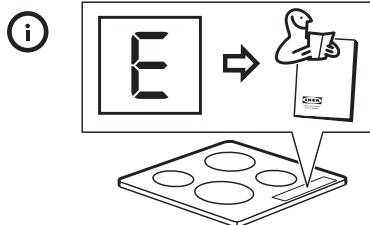

Popis výrobku

Rozloženie varného povrchu

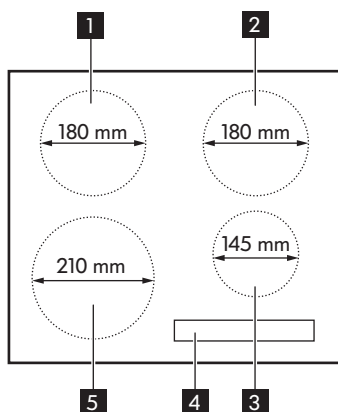

- 1** Jednoduchá varná zóna (180 mm) 1 800 W
- 2** Jednoduchá varná zóna (180 mm) 1 800 W, s výkonovou funkciou Booster 2 500 W
- 3** Jednoduchá varná zóna (145 mm) 1 400 W
- 4** Ovládací panel
- 5** Jednoduchá varná zóna (210 mm) 2 200 W, s výkonovou funkciou Booster 3 200 W

Rozloženie ovládacieho panela

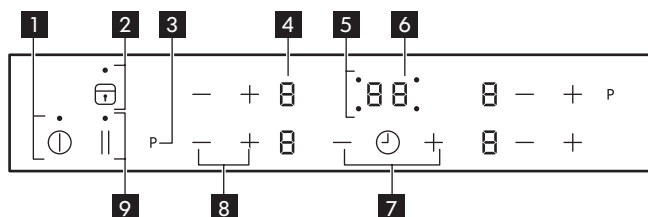

- 1** ⓐ Zapínanie a vypínanie spotrebiča.
- 2** 🔒 Na zapnutie a vypnutie blokovania ovládania alebo detskej poistky.
- 3** P Na zapnutie výkonovej funkcie Booster (Na displeji sa zobrazí P).
- 4** Ukazovateľ výkonového stupňa: 0, 1 - 9.
- 5** Ukazovatele varných zón pre časovač. ⌚
- 6** Displej časovača: 00-99 minút.
- 7** + / - Predĺženie alebo skrátenie času.
- 8** + / - Zvýšenie alebo zníženie výkonového stupňa.
- 9** || Zapnutie funkcie STOP+GO.

Displeje výkonového stupňa

Displej	Popis
0	Varná zóna je vypnutá.
1 - 9	Varná zóna je zapnutá.
	Funkcia STOP+GO je zapnutá.
P	Výkonová funkcia Booster je zapnutá.
E + číslo	Vyskytla sa porucha. Pozrite si kapitolu „Riešenie problémov“.
H	Varná zóna je ešte horúca (zvyškové teplo).
L	Funkcia Zámok/ Detská poistka je zapnutá.
F	Kuchynský riad je nevhodný alebo príliš malý, prípadne na varnej zóne nie je žiadny riad.
-	Funkcia Automatické vypínanie je zapnutá.

Ukazovateľ zvyškového tepla

- ⚠ VAROVANIE!** **H** Hrozí nebezpečenstvo popálenia zvyškovým teplom. Ukazovatele zobrazujú úroveň zvyškového tepla varných zón, ktoré práve používate. Môžu rozsvietiť aj ukazovatele vedľajších varných zón, aj ak ich nepoužívate.

Indukčné varné zóny generujú teplo potrebné na varenie priamo v dne nádoby na varenie. Sklokeramika sa ohreje teplom riadu na varenie.

Každodenné používanie**① Zapnutie a vypnutie**

Ak chcete spotrebič zapnúť alebo vypnúť, dotknite sa ① na 1 sekundu.

Automatické vypínanie**Funkcia automaticky vypne spotrebič, ak:**

- všetky varné zóny sú vypnuté.
- po zapnutí spotrebiča nenastavíte žiadny výkonový stupeň.
- ak jeden alebo viaceré symboly zakryjete predmetmi (varná nádoba, handrička a pod.) na dlhšie ako približne 10 sekúnd.
- varnú zónu určitý čas nevypnete, alebo nezmeníte jej výkonový stupeň, alebo ak dôjde k prehriatiu (napr. ak jedlo v hrnci alebo panvici vyvrie). Rozsvieti sa symbol **⊖**. Pred opakovaným použitím musíte varnú zónu nastaviť na **0**.

Nastavenie výkonu	Automatické vypnutie po
1 , 1 - 2	6 hodinách
3 - 4	5 hodinách
5	4 hodinách
6 - 9	1,5 hodinách

- i** Pri použití nevhodného riadu na displeji sa rozsvieti **F** a po 2 minútach zhasne ukazovateľ varnej zóny.

Úprava výkonového stupňa

Výkonový stupeň zvýšite pomocou **+**.

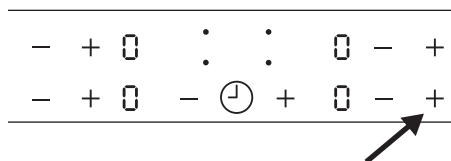

Výkonový stupeň znížite pomocou **-**.

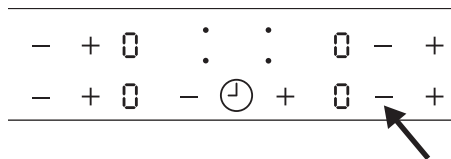

Varnú zónu vypnete súčasným stlačením **+** a **-** príslušnej varnej zóny. Nastavenie sa vráti na **0**.

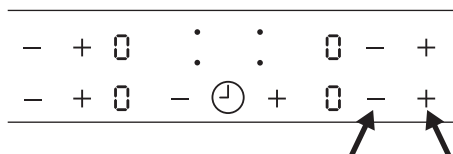

P Používanie výkonovej funkcie Booster

Funkcia Booster poskytuje indukčným varným zónam dodatočný výkon. Dotykom

P ju zapnete a na displeji sa rozsvieti **P**.

Po uplynutí maximálne 10 minút sa indukčné varné zóny automaticky nastaví na výkonový stupeň **9**.

(clock icon) Používanie časovača

Opakovanie sa dotýkajte (clock icon), kým nezačne blikať ukazovateľ požadovanej varnej zóny. V prípade pravej prednej zóny je to

napríklad **.00**.

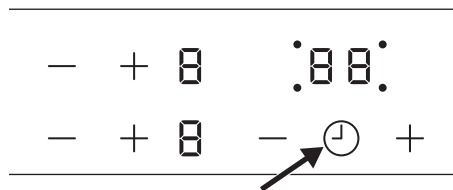

Dotknite sa **+** alebo **-** časovača a nastavte čas od **00** do **99** minút. Keď ukazovateľ varnej zóny blinká pomalšie, časovač odpočítava nastavený čas. Nastavte výkonový stupeň.

Keď je nastavený výkonový stupeň a nastavený čas uplynul, zaznie zvukový signál, blinká **00** a varná zóna sa vypne.

Dotknite sa (clock icon), aby ste vypli funkciu pre zvolenú varnú zónu. Ukazovateľ varnej

zóny blinká rýchlejšie. Dotknite sa **-** a zostávajúci čas sa bude odpočítavať nadol po **00**. Ukazovateľ varnej zóny zhasne.

Kuchynský časomer

Túto funkciu môžete použiť ako **Kuchynský časomer**, ak je spotrebič zapnutý a varné zóny nie sú zapnuté. Na displeji varného stupňa sa zobrazí **0**.

Ak chcete zapnúť funkciu, dotknite sa (clock icon).

Požadovaný čas nastavte pomocou dotkových ovládačov **+** alebo **-**.

Po uplynutí nastaveného času zaznie zvukový signál a bude blikať **00**. Ak chcete signál vypnúť, dotknite sa tlačidla (clock icon).

(i) Táto funkcia nemá vplyv na činnosť varných zón.

STOP+GO

Funkcia **||** nastaví všetky zapnuté varné zóny na najnižší výkonový stupeň. Pri zapnutej funkcii nemôžete zmeniť nastavenie výkonového stupňa. Funkcia nezastaví funkciu časovača.

- Ak chcete zapnúť túto funkciu, dotknite sa tlačidla **||**. Rozsvieti sa symbol **||**.
- Ak chcete vypnúť túto funkciu, dotknite sa tlačidla **||**. Zapne sa výkonový stupeň, ktorý bol predtým nastavený.

Zablokovanie ovládania

Keď sú varné zóny zapnuté, môžete zablokovať ovládací panel, ale nie vypnúť spotrebič. Táto funkcia zabráni neúmyselnej zmene výkonového stupňa.

Najskôr nastavte výkonový stupeň.

Ak chcete spustiť túto funkciu, dotknite sa tlačidla **||**. Na 4 sekundy sa rozsvieti symbol **||**. Časovač zostane zapnutý.



Ak chcete zrušiť túto funkciu, dotknite sa tlačidla . Zapne sa výkonový stupeň, ktorý bol predtým nastavený.

Keď vypnete spotrebič, vypnete aj túto funkciu.

Detská poisťka



Táto funkcia znemožňuje neúmyselné zapnutie spotrebiča.

Zapnutie funkcie Detská poisťka

- Spotrebič zapnite pomocou .
- **Nenastavujte žiadny výkonový stupeň.**
- Dotknite sa  na 4 sekundy. Rozsvieti sa symbol .





- Spotrebič vypnite pomocou .

Vypnutie funkcie Detská poisťka

- Spotrebič zapnite pomocou .
- **Nenastavujte žiadny výkonový stupeň.**
- Dotknite sa  na 4 sekundy. Rozsvieti sa symbol .

- Spotrebič vypnite pomocou .

Na prerušenie detskej poisťky iba na jedno varenie







- Spotrebič zapnite pomocou . Rozsvieti sa symbol .
- Dotknite sa  na 4 sekundy. **Do 10 sekúnd nastavte výkonový stupeň.** Spotrebič môžete používať.
- Po vypnutí spotrebiča pomocou  sa detská poisťka znova aktivuje.

OffSound Control (Vypnutie a zapnutie zvukovej signalizácie)



Po dodaní spotrebiča je zvuková signalizácia spotrebiča zapnutá.

Zapnutie a vypnutie zvukovej signalizácie:

1. Spotrebič vypnite.

2. Dotknite sa  na 3 sekundy. Displej sa zapne a vypne.
3. Dotknite sa  na 3 sekundy. Rozsvieti sa  alebo .
4. Dotknite sa  časovača, aby ste si vybrali niektorú z nasledovných možností:
 -  - zvuková signalizácia je vypnutá.
 -  - zvuková signalizácia je zapnutá.

Ak chcete potvrdiť výber, počkajte na automatické vypnutie spotrebiča.

-  Ak náhodne stlačíte , zobrazí sa zoznam kódov. Tento zoznam je relevantný iba na servisné účely. Túto ponuku opustíte opätovným dotykom  alebo počkajte, kým ne vypne automaticky.

Keď je táto funkcia nastavená na , zvukovú signalizáciu budete počuť iba v prípade, že:

- sa dotknete ,
- Kuchynský časomer odpočíta nastavený čas,
- položíte niečo na ovládací panel.

-  V prípade problému s elektrickým napájaním a pri odpojení spotrebiča sa uložené nastavenia neuchovejú.

Funkcia zmeny výkonu

Funkcia zmeny výkonu rozdelí maximálny dostupný výkon medzi dve varné zóny tvoriace jeden pár (pozri obrázok). Výkonová funkcia Booster môže spôsobiť prekročenie maximálneho dostupného výkonu pre niektorý pár. Druhá varná zóna sa automaticky prepne na nižší výkon. Displej pre zónu so zníženým výkonom na približne 5 sekúnd prepne zobrazenie

medzi zvolenou a maximálnou dostupnou úrovňou výkonu. Keď zaznie signál, na displeji sa zobrazí maximálny dostupný výkon.

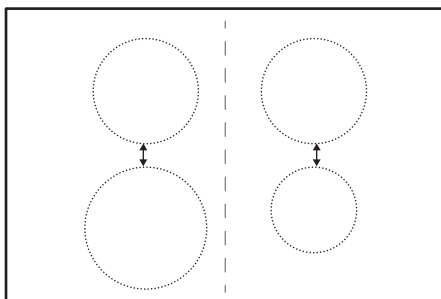

Tipy a rady

Zvuky počas prevádzky

- i** Z varnej zóny môže po zapnutí znieť krátke bzučanie. Ide o charakteristický jav všetkých sklokeramických varných zón, čo nemá vplyv na funkciu ani životnosť spotrebiča.

Kuchynský riad pre indukčné varné zóny

- i** Indukčné varné zóny používajte s vhodným kuchynským riadom.

Materiál kuchynského riadu

- **vhodný:** liatina, oceľ, smaltovaná oceľ, antikoro, riad s viacvrstvovým dnom (označený výrobcom ako vhodný pre indukčné varné zóny).
- **nevhodný:** hliník, meď, mosadz, sklo, keramika, porcelán.

Riad je vhodný pre indukčný varný panel, ak...

- ... po nastavení najvyššieho výkonového stupňa voda zovrie veľmi rýchlo...
- ... ak sa ku dnu nádoby pritiahne magnet.

- i** Dno kuchynského riadu musí byť hrubé a ploché.





Veľkosti kuchynského riadu

Indukčné varné zóny sa automaticky prispôbujú veľkosti dna kuchynského riadu. Dno kuchynského riadu však musí mať aspoň minimálny priemer, ktorý závisí od veľkosti varnej zóny.

Varná zóna	Priemer kuchynského riadu [mm]
Pravá zadná varná zóna	155 - 180
Pravá predná varná zóna	125 - 145
Ľavá zadná varná zóna	155 - 180
Ľavá predná varná zóna	180 - 210

Ošetrovanie a čistenie

Všeobecné informácie

-  **VAROVANIE!** Pred čistením spotrebič vypnite a nechajte vychladnúť.
-  **VAROVANIE!** Z bezpečnostných dôvodov spotrebič nečistíte prúdom pary, ani vysokotlakovým prúdom vody.
-  **VAROVANIE!** Ostré a drsné predmety alebo abrazívne čistiace prostriedky poškodia spotrebič. Po každom použití spotrebič vyčistíte a zvyšky odstránite vodou a prostriedkom na umývanie. Odstráňte aj zvyšky čistiacich prostriedkov!
-  Škrabance a tmavé škvŕny na sklokeramike sa už nedajú odstrániť, neovplyvňujú však funkčnosť spotrebiča.



Odstraňovanie zvyškov jedál a odolných škvŕn

1. Zvyšky pokrmov s obsahom cukru, plasty a tenké fólie treba ihneď odstrániť. Najlepším nástrojom na čistenie skleneného povrchu je škrabka (nie je súčasťou tohto spotrebiča). Škrabku položte na sklokeramický povrch, aby bola naklonená vo vhodnom uhle, a posúvaním čepele zvyšky jedla odstráňte. Spotrebič utrite vlhkou handričkou s malým množstvom čistiaceho prostriedku. Nakoniec spotrebič vyutierajte čistou handrou dosucha.
2. Škvŕny od vodného kameňa a vody, vystreknutý tuk a kovové lesklé sfarbenie možno odstrániť po vychladení spotrebiča čistiacim prostriedkom na sklokeramiku alebo na antikoro.

Riešenie problémov

-  **VAROVANIE!** Pozrite si kapitoly ohľadne bezpečnosti.

Čo robiť, keď...

Problém	Možná príčina	Riešenie
Spotrebič sa nedá zapnúť alebo nefunguje.	Spotrebič nie je pripojený ku zdroju elektrického napájania alebo je pripojený nesprávne.	Skontrolujte, či je spotrebič správne pripojený k zdroju elektrického napájania. Zabezpečte správnu inštaláciu privolaním autorizovaného inštalatéra.
	Od zapnutia spotrebiča prešlo viac ako 10 sekúnd.	Opäť zapnite spotrebič.
	Je zapnutá funkcia detskej poistky alebo blokovania ovládania  .	Vypnite detskú poistku (pozrite si časť „Detská poistka“ alebo „Blokovanie ovládania“).
	Dotkli ste sa naraz viacerých symbolov.	Dotknite sa iba jedného symbolu.
Zaznie zvukový signál a spotrebič sa vypne.	Jeden alebo viaceré symboly boli zakryté dlhšie ako 10 sekúnd.	Symboly odkryte.
Na displeji sa striedavo zobrazujú dva výkonové stupne.	Funkcia zmeny výkonu znižuje výkon tejto varnej zóny.	Podrobnosti nájdete v kapitole „Funkcia zmeny výkonu“.
Ukazovateľ zvyškového tepla sa nezobrazuje.	Varná zóna bola v činnosti iba krátko, preto ešte nie je horúca.	Ak má byť varná zóna horúca a nie je, zavolajte servisné stredisko.
Pri dotyku symbolov na paneli sa nevydávajú žiadne zvuky.	Zvuková signalizácia je vypnutá.	Zapnite zvukovú signalizáciu. Pozrite si časť OffSound Control.
Na ukazovateli výkonového stupňa sa rozsvieti  .	Nevhodný kuchynský riad.	Používajte vhodný kuchynský riad.
	Na varnej zóne nie je žiadny kuchynský riad.	Na varnú zónu položte kuchynský riad.
	Priemer dna riadu je pre danú varnú zónu príliš malý.	Riad položte na menšiu varnú zónu.

Problém	Možná příčina	Riešenie
Na ukazovateli časovača sa zobrazuje E a číslo.	Chyba elektronického komponentu.	Spotrebič na niekoľko minút odpojte od elektrického napájania. Poistku vyberte, počkajte minútu, potom opäť vložte poistku. Ak problém pretrváva, zabezpečte správnu inštaláciu privolaním autorizovaného inštalatéra.
Po zapnutí spotrebiča sa na displeji časovača zobrazí E3 .	Elektrické zapojenie nie je správne.	Skontrolujte, či je spotrebič správne pripojený k zdroju elektrického napájania. Zabezpečte správnu inštaláciu privolaním autorizovaného inštalatéra.
Na ukazovateli časovača sa rozsvieti E4 .	Ochrana proti prehriatiu varnej zóny je zapnutá.	Spotrebič vypnite. Odstráňte horúci kuchynský riad z varnej zóny. Približne po 30 sekundách opäť zapnite varnú zónu. Symbol E4 by mal zmiznúť, ukazovateľ zvyškového tepla môže zostať zobrazený. Riad nechajte vychladnúť a skontrolujte ho podľa pokynov v časti „Riad pre indukčné varné zóny“.
Na ukazovateli časovača sa rozsvieti E8 .	Elektrické zapojenie nie je správne. Varný panel je pripojený iba k jednej fáze.	Skontrolujte, či je spotrebič správne pripojený k zdroju elektrického napájania. Zabezpečte správnu inštaláciu privolaním autorizovaného inštalatéra.
	Môže byť poškodená elektronika.	Obráťte sa na telefonické centrum predajne IKEA.

Problém	Možná príčina	Riešenie
Znie neprerušované pípanie.	Elektrické zapojenie nie je správne.	Varný panel odpojte od elektrickej siete. Zabezpečte správnu inštaláciu privolaným autorizovaným inštalatéra.







V prípade chyby sa najprv pokúste problém odstrániť sami. Ak problém nedokázate odstrániť sami, kontaktujte telefonické stredisko vašej predajne IKEA. Na konci tohto návodu nájdete kompletný zoznam kontaktov autorizovaných spoločnosťou IKEA.



Ak ste spotrebič nepoužívali správne alebo inštaláciu nevykonal autorizovaný technik, môže sa stať, že za návštevu pracovníka servisného strediska alebo predajcu budete musieť zaplatiť, aj keď k poruche dôjde počas záručnej doby.

Technické údaje

Typový štítok

<p>Made in Germany © Inter IKEA Systems B.V.</p> <p>303.688.22</p> <p>21552 IKEA of Sweden AB SE - 343 81 Älmhult</p>	 <p>Design and Quality IKEA of Sweden</p>	<p>Model MATMÄSSIG Typ 60 GAD D5 AU 7,4kW PNC 949 594 429 00 S NO 220V-240V AC 50-60 Hz</p>      
--	--	---

Na hore uvedenom obrázku je zobrazený typový štítok spotrebiča (bez sériového čísla vygenerovaného špeciálne pre každý výrobok), ktorý sa nachádza na spodnom povrchu krytu.

Vážení zákazník, odložte si dodatočný typový štítok s návodom na použitie.

Vďaka údajom na nálepke vám budeme môcť efektívnejšie pomôcť, pretože ak v budúcnosti budete potrebovať naše služby, budeme vedieť presne identifikovať váš varný panel. Ďakujeme vám za pomoc!

Energetická účinnosť

Informácie o výrobku podľa normy EU 66/2014 platnej iba pre EÚ trh

Model		MATMÄSSIG 303.688.22
-------	--	-------------------------

Typ varného panela		Zabudovateľný varný panel
Počet varných zón		4
Technológia ohrevu		Indukcia
Priemer kruhových varných zón (Ø)	Ľavá predná Ľavá zadná Pravá predná Pravá zadná	21,0 cm 18,0 cm 14,5 cm 18,0 cm
Spotreba energie na varnú zónu (EC electric cooking)	Ľavá predná Ľavá zadná Pravá predná Pravá zadná	190,2 Wh/kg 184,4 Wh/kg 188,2 Wh/kg 184,4 Wh/kg
Spotreba energie varného panela (EC electric hob)		186,8 Wh/kg

EN 60350-2 - Elektrické varné spotrebiče pre domácnosť. Časť 2: Varné panely. Metódy merania funkčných vlastností

Úspora energie

Ak budete postupovať podľa nižšie uvedených tipov, môžete pri každodennom varení ušetriť energiu.

- Ohrejte iba potrebné množstvo vody.

- Na kuchynský riad podľa možnosti vždy položte pokrievku.
- Kuchynský riad položte na varnú zónu ešte pred jej zapnutím.
- Menší riad položte na menšie varné zóny.
- Kuchynský riad položte priamo na stred varnej zóny.
- Zvyškové teplo využite na udržiavanie teploty jedla alebo na roztopenie.

Ochrana životného prostredia

Materiály označené symbolom odovzdajte na recykláciu. . Obal hod'te do príslušných kontajnerov na recykláciu. Chráňte životné prostredie a zdravie ľudí a recyklujte odpad z elektrických a elektronických spotrebičov. Nelikvidujte

spotrebiče označené symbolom spolu s odpadom z domácnosti.  Výrobok odovzdajte v miestnom recyklačnom zariadení alebo sa obráťte na obecný alebo mestský úrad.

ZÁRUKA IKEA

Ako dlho platí záruka IKEA?

Táto záruka platí počas 5 rokov od pôvodného dátumu kúpy spotrebiča v

predajni IKEA. Ako doklad o kúpe sa vyžaduje originálny pokladničný blok. V prípade záručnej opravy sa záručná doba spotrebiča nepredlži.

Kto vykonáva servis?

Servisná služba IKEA zaručuje servis prostredníctvom vlastných prevádzok alebo siete servisných partnerov.

Na čo sa vzťahuje záruka?

Záruka sa vzťahuje na poruchy spotrebiča spôsobené výrobnými alebo materiálovými chybami od dátumu nákupu v predajni IKEA. Táto záruka sa vzťahuje výhradne na spotrebiče používané v domácnosti.

Výnimky sú uvedené pod titulom "Na čo sa nevzťahuje táto záruka?" Počas doby platnosti záruky budú náklady na odstránenie porúch, napr. opravy, náhradné diely, prácu a dopravu, hradené za podmienky, že spotrebič bude prístupný na vykonanie opravy bez toho, že by boli nevyhnutné špeciálne výdavky a že porucha je spôsobená výrobnými alebo materiálovými chybami, na ktoré sa vzťahuje záruka. Za týchto podmienok sa aplikujú predpisy EÚ (č. 99/44/EG) a príslušné miestne predpisy. Vymenené diely sa stanú vlastníctvom spol. IKEA.

Čo spol. IKEA urobí pre nápravu problému?

Servisné stredisko určené spol. IKEA výrobok zhodnotí a rozhodne, na vlastnú zodpovednosť, či sa na poruchu spotrebiča vzťahuje záruka. V prípade, že sa na poruchu vzťahuje záruka, servisné stredisko IKEA alebo autorizovaný servisný partner prostredníctvom svojich vlastných servisných prevádzok, na vlastnú zodpovednosť, opraví pokazený výrobok alebo ho vymení za rovnaký alebo porovnateľný výrobok.

Na čo sa nevzťahuje táto záruka?

- Normálne opotrebovanie a poškodenie.

- Úmyselné poškodenie alebo poškodenie nedbalosťou, škody spôsobené nedodržaním pracovných postupov, nesprávna inštalácia alebo zapojenie do elektrickej siete s nesprávnym napätím, poškodenie spôsobené chemickou alebo elektrochemickou reakciou, hrdza, korózia alebo poškodenie vodou vrátane škôd spôsobených nadmerným množstvom vodného kameňa v dodávanej vode, ale nielen tým, škody spôsobené mimoriadnymi podmienkami životného prostredia.
- Spotrebný materiál vrátane batérií a žiaroviek.
- Časti bez funkcií a dekoratívne časti, ktoré bežne neovplyvňujú normálne používanie spotrebiča, vrátane škrabancov a možných farebných zmien.
- Náhodné poškodenie spôsobené cudzími predmetmi alebo látkami, poškodenie čistiacich alebo uvoľnených filtrov, systém, odvodu vody alebo zásuvky na saponáty.
- Poškodenie nasledujúcich častí: keramické sklo, príslušenstvo, koše na riad a príbor, prírodné a odtokové hadice, tesnenia, žiarovky a kryty osvetlenia, obrazovky, ovládacie gombíky, puzdrá a časti krytov. S výnimkou prípadov, kedy sa dá dokázať, že uvedené poškodenia sú následkom výrobných chýb.
- Prípady, pri ktorých nebola zistená žiadna porucha pri prehliadke technikom.
- Opravy, ktoré neboli vykonané v autorizovanom stredisku a/alebo stredisku autorizovaného servisného partnera alebo prípady, kedy neboli použité originálne náhradné diely.
- Opravy chýb spôsobených nesprávnou inštaláciou alebo za nedodržania technických špecifikácií.
- Použitie spotrebiča v prostredí odlišnom od domácnosti, napr. profesionálne použitie.

- Poškodenia spôsobené pri preprave. Ak zákazník prepravuje tovar domov alebo na nejakú inú adresu, IKEA nenesie zodpovednosť za žiadnu škodu, ktorá by mohla vzniknúť počas prepravy. Naopak, ak IKEA doručí výrobok zákazníkovi na jeho adresu, na poškodenia výrobku vzniknuté počas prepravy sa vzťahuje táto záruka.
- Náklady za vykonanie začiatkovej inštalácie spotrebiča IKEA. V prípade, že poskytovateľ servisných služieb IKEA alebo ním poverený servisný partner opraví alebo vymení spotrebič za podmienok tejto záruky, poskytovateľ servisných služieb alebo ním poverený servisný partner znovu nainštaluje opravený spotrebič alebo nainštaluje nahradený, podľa potreby.

Toto obmedzenie sa nevzťahuje sa bezporuchovú prácu vykonávanú odborníkom použitím našich originálnych dielov na prispôsobenie spotrebiča technickým požiadavkám bezpečnostných predpisov inej krajiny EÚ.

Ako sa aplikujú vnútroštátne predpisy

Záruka IKEA vám poskytuje špecifické práva, ktoré sa môžu zhodovať alebo presahovať nároky vnútroštátnych práv, meniacich sa v závislosti od krajiny.

Oblasť platnosti

U spotrebičov kúpených v jednej krajine EÚ a prenesených do inej krajiny EÚ budú servis poskytovať prevádzky servisu za normálnych záručných podmienok novej krajiny. Povinnosť vykonania servisu v rámci záruky sa vzťahuje iba na:

- spotrebiče, ktoré vyhovujú technickým požiadavkám krajiny, v ktorej sa žiada o záručnú opravu.
- spotrebič vyhovuje údajom a je nainštalovaný podľa pokynov v inštaláčnej príručke za dodržania bezpečnostných predpisov.

Určené servisy pre spotrebiče IKEA:

Prosím, neváhajte a kontaktujte servis IKEA na:

1. požiadani o zásah v rámci tejto záruky;
2. požiadani o vysvetlenia pri inštalácii spotrebiča IKEA v kuchynskej linke IKEA. Servis sa nevzťahuje sa objasnenia týkajúce sa:
 - inštalácie celej kuchynskej linky IKEA;
 - elektrického zapojenia (ak sa spotrebiče dodávajú bez zástrčky a kábla), vodovodnej a plynovej prípojky, pretože ich musí vykonať autorizovaný servisný technik.
3. otázok o objasnenie obsahu návodu na používanie a špecifikácií spotrebiča IKEA.

Aby sme Vám vždy poskytovali najlepšie služby servisu, predtým, ako nám zavoláte, prečítajte si, prosím, starostlivo pokyny na montáž a/alebo návod na používanie.

Ako nás kontaktovať, keď potrebujete servis



Pozrite si poslednú stranu tohto návodu, kde nájdete kompletný zoznam kontaktov IKEA a príslušné vnútroštátne telefónne čísla.

i Na zaručenie poskytnutia rýchlej služby vám odporúčame použiť špecifické telefónne čísla uvedené v zozname na konci tohto návodu. Vždy použite čísla uvedené v návode špecifického spotrebiča, ktorého opravu potrebujete. Skôr, ako nám zavoláte, nezabudnite poskytnúť spoločnosti IKEA číslo tovaru (8 miestny číselný kód) a Sériové číslo (8 miestny číselný kód, ktorý nájdete na štítku s údajmi o tovare) elektrického zariadenia, na ktoré potrebujete našu podporu.

i **ODLOŽTE SI POKLADNIČNÝ BLOK!**

Je to Váš doklad o nákupe a budete ho potrebovať pri požiadaní o záručnú opravu. Nezabudnite, že na pokladničnom bloku je názov a číslo výrobku IKEA (8-ciferný číselný kód) každého spotrebiča, ktorý ste kúpili.

Potrebujete mimoriadnu pomoc?

Ak máte akékoľvek doplnkové otázky, ktoré sa nevzťahujú na servis spotrebičov, obráťte sa na najbližšiu telefónnu službu predajne IKEA. Predtým, ako nás zavoláte, si pozorne prečítajte dokumentáciu spotrebiča.

Turinys

Saugos informacija	25	Valymas ir priežiūra	37
Saugos instrukcijos	27	Trikčių šalinimas	38
Įrengimas	29	Techniniai duomenys	40
Elektros prijungimas	30	Energijos efektyvumas	41
Gaminio aprašymas	32	Aplinkos apsauga	41
Kasdienis naudojimas	34	„IKEA“ GARANTIJA	42
Patarimai	37		

Galimi pakeitimai.

Saugos informacija

Prieš įrengdami ir naudodami šį prietaisą, atidžiai perskaitykite pateiktą instrukciją. Gamintojas neatsako už sužalojimus ir žalą, patirtą dėl netinkamo prietaiso įrengimo ir naudojimo. Visada laikykite šią instrukciją šalia prietaiso, kad galėtumėte ją pasinaudoti vėliau.

Vaikų ir pažeidžiamų žmonių sauga

- Vyresni nei 8 metų vaikai ir asmenys, kurių fiziniai, jutimo arba protiniai gebėjimai riboti, arba kuriems trūksta patirties ir žinių, šį prietaisą gali naudoti tik tuomet, jei jie prižiūrimi arba jiems buvo suteikti nurodymai, kaip saugiai naudoti prietaisą, ir jei jie supranta su prietaiso naudojimu susijusius pavojus.
- Nuo 3 iki 8 metų vaikų ir asmenų, turinčių labai sunkią ir sudėtingą negalią, negalima prileisti prie prietaiso, jeigu jie nuolat nėra prižiūrimi.
- Mažesnių nei 3 metų vaikų negalima prileisti prie prietaiso, jeigu jie nuolat nėra prižiūrimi.
- Neleiskite vaikams žaisti šiuo prietaisu.
- Visas pakuotės medžiagas saugokite nuo vaikų ir tinkamai pašalinkite.

- Neleiskite vaikams ir naminiams gyvūnams būti šalia prietaiso, kai jis veikia arba vėsta. Pasiekiamos dalys naudojimo metu gali įkaisti.
- Jeigu prietaise yra apsaugos nuo vaikų įtaisai, jį reikia suaktyvinti.
- Vaikai be priežiūros negali atlikti prietaiso valymo ir naudotojo priežiūros darbų.

Bendrieji saugos reikalavimai

- ĮSPĖJIMAS! Prietaisas ir jo pasiekiamos dalys naudojimo metu įkaista. Būkite atsargūs, kad neprisiliestumėte prie kaitinimo elementų.
- Nenaudokite prietaiso su išoriniu laikmačiu arba atskira nuotolinio valdymo sistema.
- ĮSPĖJIMAS! Neprižiūrimas maisto gaminimas ant kaitlentės su riebalais ar aliejumi gali būti pavojingas ir sukelti gaisrą.
- NIEKADA negesinkite gaisro vandeniu, bet išjunkite prietaisą ir tada uždenkite liepsną, pvz., dangčiu arba gesinimo apdangalu.
- DĖMESIO! Maisto gaminimo procesas turi būti prižiūrimas. Trumpalaikis maisto gaminimo procesas turi būti nuolat prižiūrimas.
- ĮSPĖJIMAS! Gaisro pavojus: nelaikykite daiktų ant maisto gaminimo paviršių.
- Niekada nedėkite metalinių daiktų, tokių kaip dangčių, peilių ar šaukštų ant kaitlentės viršaus, nes jie gali įkaisti.
- Nenaudokite prietaiso, prieš įrengdami jį balduose.
- Nenaudokite garintuvo prietaisui valyti.
- Baigę naudotis, išjunkite kaitlentę, naudodamiesi jos valdikliais, ir nepasikliaukite prikaistuvio detektoriumi.
- Jei stiklo keraminis paviršius / stiklo paviršius įtrūkęs, prietaisą išjunkite ir ištraukite kištuką iš maitinimo lizdo. Jeigu prietaisas prie maitinimo tinklo prijungtas tiesiogiai, naudojant jungiamąją dėžutę, išimkite saugiklį, kad

atjungtumėte prietaisą nuo maitinimo tinklo. Bet kuriuo atveju kreipkitės į įgaliotąjį techninės priežiūros centrą.

- Jei pažeidžiamas maitinimo laidas, jį leidžiama keisti tik gamintojui, jo įgaliotajam techninės priežiūros centrui arba panašios kvalifikacijos asmenims – kitaip gali kilti pavojus.
- **ĮSPĖJIMAS!** Naudokite tik maisto gaminimo prietaiso gamintojo sukurtas arba prietaiso gamintojo naudojimo instrukcijoje nurodytas kaip tinkamas kaitlenčių apsaugas arba prietaise jau integruotas kaitlenčių apsaugas. Netinkamų apsaugų naudojimas gali sukelti nelaimingus atsitikimus.

Saugos instrukcijos

Įrengimas

- ⚠ **ĮSPĖJIMAS!** Prietaisą turi įrengti įgaliotasis montuotojas.
- Nuimkite visas pakavimo medžiagas.
- Neįrengkite ir nenaudokite sugadinto prietaiso.
- Vadovaukitės su prietaisu pateiktomis įrengimo instrukcijomis.
- Būtina paisyti minimalių atstumų iki kitų prietaisų ir spintelių.
- Visada būkite atsargūs, kai perkeliate prietaisą, nes jis yra sunkus. Visada mūvėkite apsaugines pirštines ir avėkite uždarą avalynę.
- Apsaugokite nupjautus paviršius hermetiku, kad jie nuo drėgmės neišbrinktų.
- Apsaugokite prietaiso apačią nuo garų ir drėgmės.
- Jokių būdu neįrengkite prietaiso greta durų ir po langų. Atidarant duris ar langus, jie gali nuversti įkautusius prikaistuvius nuo prietaiso.
- Jeigu prietaisas įrengiamas virš stalčių, įsitikinkite, kad tarp prietaiso apačios ir apatinio stalčiaus yra pakankamai vietos orui cirkuluoti.

- Prietaiso apačia gali įkaisti. Būtinai po prietaisu įrengkite nedegią pertvarą, kad nebūtų priegos prie apačios. Žr. surinkimo instrukciją.
- Įsitikinkite, kad tarp darbatalio ir prietaiso būtų paliktas 2 mm ventiliavimo tarpas. Garantija neatlygina už žalą, patirtą dėl nepakankamo ventiliavimo tarpo.

Elektros prijungimas

- ⚠ **ĮSPĖJIMAS!** Gaisro ir elektros smūgio pavojus.
- Visus elektros prijungimus turi atlikti įgaliotasis montuotojas.
- Prietaisą privaloma įžeminti.
- Prieš atlikdami bet kokį veiksmą, įsitikinkite, kad prietaisas būtų atjungtas nuo maitinimo.
- Įsitikinkite, kad parametrai techninių duomenų plokštelėje atitinka maitinimo tinklo elektros vardinį duomenį.
- Įsitikinkite, kad prietaisas tinkamai įrengtas. Dėl laisvo ir netinkamo elektros maitinimo laido ar kištuko (jeigu taikytina) gnybtas gali įkaisti.
- Naudokite tinkamą elektros maitinimo laidą.

- Pasirūpinkite, kad elektros laidai nesusipainiotų.
- Įsitinkinkite, kad įrengta apsauga nuo elektros smūgių.
- Ant laido naudokite įtempimą mažinančią sąvaržą.
- Įsitinkinkite, kad maitinimo laidas ar kištukas (jeigu taikytina) neliešų karšto prietaiso ar karštų prikaistuvių, kai jungiate prietaisą į netoli esančius lizdus.
- Nenaudokite daugiakanalių adapterių ir ilginamųjų laidų.
- Būkite atsargūs, kad nesugadintumėte elektros kištuko (jeigu taikytina) ar maitinimo laido. Kreipkitės į mūsų įgaliotąjį techninės priežiūros centrą arba elektriką, jeigu reikia pakeisti pažeistą maitinimo laidą.
- Dalių su įtampa ir izoliuotų dalių apsauga nuo smūgių turi būti pritvirtinta taip, kad nebūtų galima nuimti be įrankių.
- Elektros kištuką į tinklo lizdą junkite tik tuomet, kai visiškai pabaigsite įrengimą. Įsitinkinkite, kad įrengus prietaisą, elektros laido kištuką būtų lengva pasiekti.
- Jeigu tinklo lizdas atsilaisvinęs, nejunkite kištuko.
- Norėdami išjungti prietaisą, netraukite už maitinimo laido. Visada traukite paėmę už elektros kištuko.
- Naudokite tik tinkamus izoliavimo įtaisus: linijų apsaugančius automatinius jungiklius, saugiklius (sukami saugikliai turi būti išimami iš jų laikiklio), įžeminimo nuotėkio atjungiamuosius įtaisus ir kontaktorius.
- Elektros instaliacija privalo turėti izoliavimo įtaisą, kuris leidžia atjungti prietaisą nuo maitinimo tinklo ties visais poliais. Tarp izoliavimo įtaiso kontaktų turi būti mažiausiai 3 mm pločio tarpelis.
- Prieš naudodami pirmą kartą, išimkite visas pakuotės medžiagas, nuimkite etiketes ir apsauginę plėvelę (jeigu taikytina).
- Šis prietaisas skirtas naudoti tik buityje.
- Nekeiskite šio prietaiso techninių savybių.
- Užtikrinkite, kad ventiliavimo angos nebūtų uždengtos.
- Nepalikite veikiančio prietaiso be priežiūros.
- Kiekvieną kartą panaudoję prietaisą, kaitvietę išjunkite.
- Nepasitikėkite prikaistuvių detektoriumi.
- Nedėkite stalo įrankių arba prikaistuvių dangčių ant kaitviečių. Jie gali įkaisti.
- Nenaudokite šio prietaiso, jeigu jūsų rankos šlapios arba jeigu jis liečiasi prie vandens.
- Nenaudokite prietaiso kaip darbastalio arba vietos daiktams laikyti.
- Jeigu prietaiso paviršius įtrūkęs, nedelsdami atjunkite prietaisą nuo elektros tinklo. Taip išvengsite elektros smūgio.
- Naudotojai, turintys širdies stimuliatorių, turi išlaikyti ne mažesnę kaip 30 cm atstumą nuo indukcinio kaitviečių, kai prietaisas veikia.
- Kai dedate maistą į karštą aliejų, aliejus gali ištikšti.



ISPĖJIMAS! Gaisro ir sprogoimo pavojus

- Kaitinant riebalus arba aliejų, gali kilti lengvai užsiliepsnojančių garų. Kaitindami riebalus ir aliejų, būkite atsargūs, kad liepsna arba įkaitę daiktai jų neuždegtų.
- Įkaitusio aliejaus garai gali savaime užsiliepsnoti.
- Naudotas aliejus, kuriame yra maisto likučių, gali užsiliepsnoti esant žemesnei temperatūrai nei aliejus, kuris yra naudojamas pirmą kartą.
- Šalia prietaiso, į prietaisą arba ant jo nedėkite degių produktų arba degiais produktais sudrėkintų daiktų.

Naudojimas



ISPĖJIMAS! Pavojus susižaloti, nudegti arba gauti elektros smūgį.

⚠ ĮSPĖJIMAS! Pavojus sugadinti prietaisą.

- Nestatykite įkaitusių prikaistuvių ant valdymo skydelio.
- Nedėkite karšto prikaistuvio dangčio ant kaitlentės stiklinio paviršiaus.
- Neleiskite virti tušties prikaistuviams.
- Būkite atsargūs, kad ant prietaiso nenukristų daiktai arba prikaistuviai. Jie gali pažeisti paviršių.
- Nejunkite kaitviečių, nepastatę ant jų prikaistuvių arba ant jų pastatę tuščius prikaistus.
- Nedėkite ant prietaiso aliuminio folijos.
- Prikaistuviai iš ketaus, aliuminio arba su sugadintais dugnais gali subraižyti stiklą / stiklo keramiką. Jeigu tokius indus nuo maisto gaminimo paviršiaus reikia patraukti, juos visada kelkite, o ne traukite.
- Šis prietaisas yra skirtas tik maistui gaminti. Jį draudžiama naudoti kitais tikslais, pavyzdžiui, patalpai šildyti.

Valymas ir priežiūra

- Reguliariai valykite prietaisą, kad apsugotumėte paviršių nuo nusidėvėjimo.
- Prieš valydami prietaisą, išjunkite jį ir palaukite, kol jis atvės.

Įrengimas

⚠ ĮSPĖJIMAS! Žr. saugos skyrius.

- Atjunkite prietaisą nuo elektros tinklo, prieš atlikdami techninės priežiūros darbus.
- Prietaisui valyti nenaudokite garų ir nepurškite vandeniu.
- Valykite prietaisą drėgna, minkšta šluoste. Naudokite tik neutralius ploviklius. Nenaudokite šveičiamųjų produktų, šveitimo kempinių, tirpiklių arba metalinių daiktų.

Aptarnavimas

- Dėl prietaiso remonto kreipkitės į įgaliotąjį techninės priežiūros centrą.
- Naudokite tik originalias atsargines dalis.

Šalinimas

⚠ ĮSPĖJIMAS! Pavojus susižeisti arba uždusti.

- Norėdami sužinoti, kaip tinkamai pašalinti seną prietaisą, susisiekiate su atitinkama savivaldybės įstaiga.
- Ištraukite maitinimo laidą kištuką iš maitinimo tinklo lizdo.
- Nupjaukite maitinimo laidą arti prietaiso ir pašalinkite jį.

Bendra informacija

- **i** Įrengimo proceso metu privaloma laikytis jūsų šalyje galiojančių įstatymų, potvarkių, taisyklių ir normų (elektros saugos taisyklių bei reikalavimų, tinkamo perdėbimo pagal atitinkamus reglamentus ir pan.)!

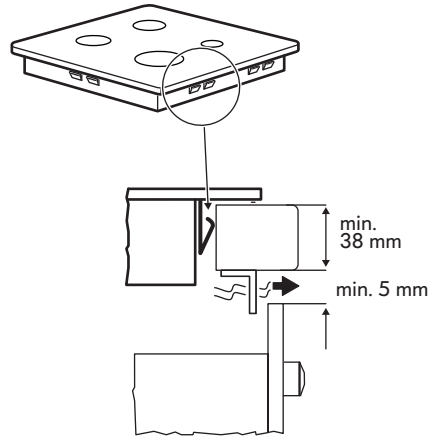
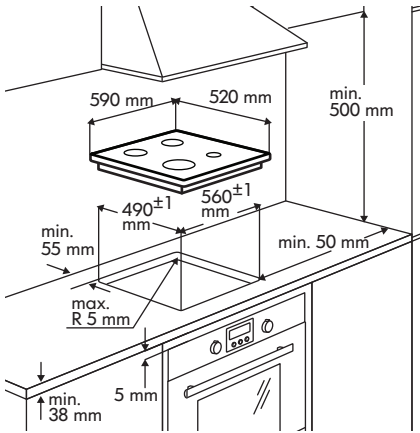

Svarbu!

- Papildomos informacijos apie įrengimą rasite surinkimo instrukcijoje.
- Jeigu po kaitlente orkaitė neįrengta, 20 mm atstumu nuo kaitlentės apačios įdėkite skiriamąją plokštę.

- Tarp prietaiso ir stalviršio netepkite silikoninio sandariklio.

Elektros prijungimas

⚠ ĮSPĖJIMAS! Žr. saugos skyrius.

⚠ ĮSPĖJIMAS! Visus elektros prijungimus privalo atlikti įgaliotasis montuotojas.

Elektros prijungimas

- Prieš prijungdami prietaisą prie elektros tinklo, patikrinkite, ar techninių duomenų plokštelėje nurodyta prietaiso vardinė įtampa atitinka elektros tinklo įtampą. Techninių duomenų plokštelę rasite ant apatinio kaitlentės korpuso.
- Vadovaukitės prijungimo schema (esančia kaitlentės korpuso apačioje).
- Naudokite tik originalias atsargines dalis, parūpintas atsarginių dalių tarnybos.
- Šis prietaisas pristatomas be maitinimo kabelio. Įsigykite tinkamą iš specializuoto prekybos atstovo. Vienos ar dviejų fazių prijungimui reikalingas mažiausiai 70 °C temperatūros atsparumo maitinimo kabelis. Kabeliui reikalingos galinės movos. Pagal IEC taisyklės vienos fazės prijungimui naudokite 3 x 4 mm² maitinimo kabelį, o dviejų fazių prijungimui – 4 x 2,5 mm² maitinimo kabelį. Pirmiausia laikykitės šalyje galiojančių specialių taisyklių.
- Fiksuotoje elektros laidų sistemoje privalo būti įrengtas atjungimo įtaisas.
- Prijungimo darbus ir prijungimo jungtis turite atlikti, kaip parodyta prijungimo schemoje.
- Įžeminimo laidas turi būti prijungtas prie gnybto; jis privalo būti ilgesnis už laidas, kuriais teka elektros srovė.

- Pritvirtinkite prijungimo kabelį kabelio spaustukais ar apkabomis.

Kaitlentės prijungimo schema

Vienfazis prijungimas 220 V –240 V ~

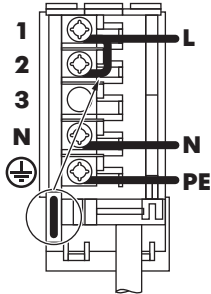

Dvifazis prijungimas 400 V 2L-1N ~

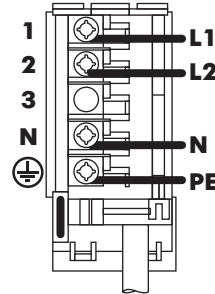

- (i)** Tarp varžtų įdėkite tiltelį, kaip parodyta.

Vienfazio maitinimo prijungimas

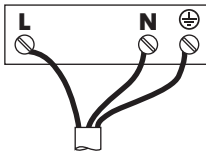

Laidų spalvos:

	Geltonas / žalias
N	Mėlynas
L	Juodas arba rudas

Dvifazio maitinimo prijungimas

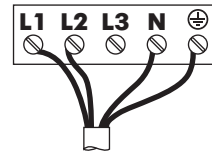

Laidų spalvos:

	Geltonas / žalias
N	Mėlynas
L1	Juodas
L2	Rudas

- (i)** Tvirtai priveržkite gnybtų varžtus!

Kai prijungiate kaitlentę prie maitinimo tinklo, patikrinkite, ar visas kaitvietes galima naudoti. Ant kaitvietės uždėkite puodą su trupučiu vandens ir trumpam nustatykite kiekvieną kaitvietę didžiausiu kaitinimo lygiu.

- (i)** Jeigu pirmą kartą įjungus kaitlentę ekrane rodomas simbolis arba , skaitykite skyrių „Trikčių šalinimas“.

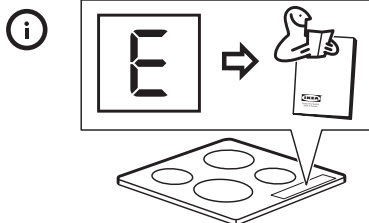
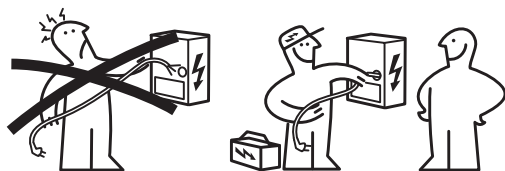

Gaminio aprašymas

Maisto gaminimo paviršių išdėstymas

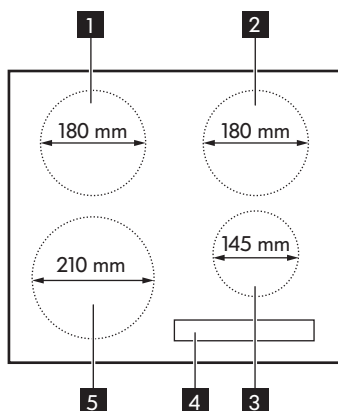

- 1** Viena 1 800 W galios kaitvietė (180 mm)
- 2** Viena 1 800 W galios kaitvietė (180 mm) su 2 500 W galingumo didinimo funkcija
- 3** Viena 1 400 W galios kaitvietė (145 mm)
- 4** Valdymo skydelis
- 5** Viena 2 200 W galios kaitvietė (210 mm) su 3 200 W galingumo didinimo funkcija

Valdymo skydelio išdėstymas

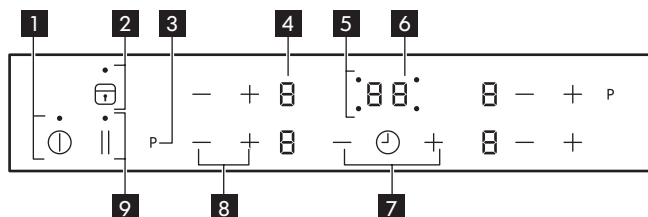

1 Ⓞ Įjungia ir išjungia prietaisą.

2 🔒 Mygtukų užraktui arba vaikų saugos įtaisui įjungti arba išjungti.

- 3** P Galingumo didinimo funkcija (ekrane rodoma **P**).
- 4** Galios lygio rodmuo: **0**, **1** - **9**.
- 5** Kaitviečių laikmačio indikatoriai. **⌚**
- 6** Laikmačio rodmuo: **00–99** minutės.
- 7** **+** / **—** Pailgina arba sutrumpina laiką.
- 8** **+** / **—** Galios lygiams didinti arba mažinti.
- 9** **||** Funkcijai STOP+GO įjungti.

Galios lygio rodiniai

Rodiny	Aprašas
0	Kaitvietė išjungta.
1 - 9	Kaitvietė veikia.
 	Veikia funkcija STOP+GO.
P	Veikia galios didinimo funkcija.
E + skaitmuo	Įvyko veikimo triktis. Žr. skyrių „Trikčių šalinimas“.
H	Kaitvietė vis dar karšta (likęs karštis).
L	Fiksatorius / Apsaugos nuo vaikų įtaisas funkcija veikia.
F	Prikaistuvis netinkamas arba per mažas, arba neuždėtas ant kaitvietės.
-	Veikia funkcija Automatinis išjungimas.

Likusio karščio indikatorius

⚠ **ISPĖJIMAS!** **H** Pavojus nusidenginti dėl likusio karščio. Indikatoriai rodo šiuo metu naudojamų kaitviečių likusio karščio lygį. Taip pat gali įsijungti greta esančių kaitviečių indikatoriai, netgi jei jų nenaudojate.

Indukcinės kaitvietės maisto gaminimo metu kaitina tiesiogiai prikaistuvio dugną. Stiklo keramikos paviršius įšyla dėl likusio prikaistuvio karščio.



Kasdienis naudojimas





Ⓛ Įjungimas ir išjungimas

Lieskite Ⓛ 1 sekundę, kad įjungtumėte arba išjungtumėte prietaisą.

Automatinis išjungimas

Funkcija automatiškai išjungia prietaisą, jeigu:

- visos kaitvietės yra išjungtos;
- įjungę prietaisą, nenustatėte galios lygio;
- kokiais nors daiktais (puodu, šluoste ar pan.) ilgiau nei maždaug 10 sekundžių uždengėte bet kurį simbolį;
- jeigu praėjus tam tikram laikotarpiui kaitvietė neišjunginama arba jeigu nepakeičiamas galios lygis, arba įvyksta perkaitimas (pvz., kai išgaruoja visas puode viręs vanduo). Įsijungia simbolis . Norėdami vėl naudoti prietaisą, privalote nustatyti kaitvietės nuostatą .

Galios nustatymas	Automatinis išsijungimas po
  - 	6 valandų
 - 	5 valandų
	4 valandų
 - 	1,5 valandos

- i** Jeigu naudojamas netinkamas prikaistuvis, ekrane užsidega  ir po 2 minučių atitinkamos kaitvietės indikatorius savaime išsijungia.

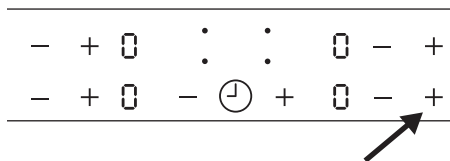

Galios lygio nustatymas

Nustatykite galios lygį, paspausdami  nuostatai didinti.

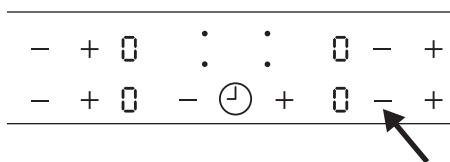

Nustatykite galios lygį, paspausdami  nuostatai mažinti.



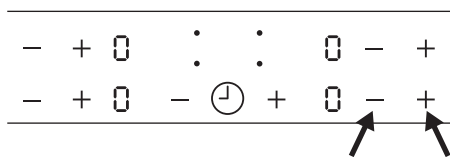

Norėdami išjungti kaitvietę, vienu metu palieskite atitinkamos kaitvietės mygtukus  ir . Nuostatos bus panaikintos ir bus rodoma .



P Galingumo didinimo funkcijos naudojimas

Galingumo didinimo funkcija papildomai padidina indukcinį kaitvietčių galią.

Palieskite **P**, kad ją įjungtumėte, ekrane įsižiebia . Maksimaliai po 10 minučių indukcinė kaitvietė automatiškai grįžta prie maisto gaminimo lygmens .

⌚ Laikmačio naudojimas

Lieskite pakartotinai ⌚, kol pradės mirksėti reikiamos kaitvietės indikatoriaus. Pavyzdžiui, priekinei dešinės pusės

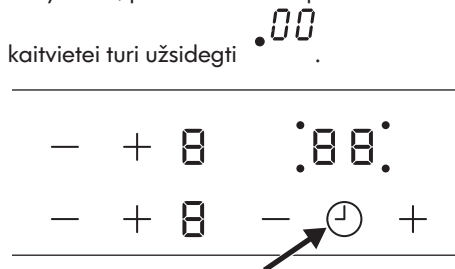

Palieskite laikmačio + arba —, kad nustatytumėte laiką nuo 00 iki 99 minučių. Kai kaitvietės indikatoriaus mirksi lėčiau, laikmatis skaičiuoja laiką. Nustatykite galios lygį.

Nustačius galios lygį ir laikui pasibaigus, pasigirsta garso signalas, mirksi 00 ir kaitvietė išjungiamą.

Palieskite ⌚, kad išjungtumėte pasirinktos kaitvietės funkciją. Kaitvietės indikatoriaus mirksės greičiau. Palietus —, likęs laikas skaičiuojamas atgal iki 00. Kaitvietės indikatoriaus užgęsta.

Minučių skaitlys

Galite naudoti šią funkciją kaip **Minučių skaitlį**, kai prietaisas yra įjungtas ir kaitvietės neveikia. Galios lygio ekrane rodoma 0.

Norėdami įjungti šią funkciją, palieskite ⌚. Paspauskite + arba — ir nustatykite laiką. Kai laikas baigiasi, pasigirsta garso signalas ir mirksi 00. Palieskite ⌚ signalui išjungti.

ⓘ Ši funkcija neturi poveikio kaitviečių veikimui.

STOP+GO

Funkcija nustato visas veikiančias kaitvietes į žemiausią galios lygį [U]. Veikiant funkcijai galios lygio keisti negalima. Funkcija neišjungia laikmačio funkcijos.

- Norėdami įjungti šią funkciją, palieskite [U]. Pasirodo simbolis [U].
- Norėdami išjungti šią funkciją, palieskite [U]. Įsijungs anksčiau jūsų nustatytas galios lygis.

Užrakinimas

Kaitvietėms veikiant, galite užrakinoti valdymo skydelį, bet neišjunkite prietaiso. Taip galima išvengti atsitiktinio galios lygio pakeitimo.

Pirmiausiai nustatykite galios lygį.

Norėdami įjungti šią funkciją, palieskite [U]. Simbolis [L] rodomas 4 sekundes. Laikmatis lieka įjungtas.

Norėdami išjungti šią funkciją, palieskite [U]. Įsijungs anksčiau jūsų nustatytas galios lygis. Išjungus prietaisą, išjungiamą ir ši funkcija.

Vaikų saugos įtaisas





Ši funkcija apsaugo, kad prietaisas nepradėtų veikti atsitiktinai.

Vaikų saugos įtaiso įjungimas

- Įjunkite prietaisą, naudodami ⌚. **Galios lygių nenustatykite.**
- Palieskite ir 4 sekundes palaikykite [U]. Pasirodo simbolis [L].
- Išjunkite prietaisą, naudodami ⌚.

Vaikų saugos įtaiso išjungimas







- Įjunkite prietaisą, naudodami ⌚. **Galios lygių nenustatykite.** Palieskite ir 4 sekundes palaikykite [U]. Pasirodo simbolis [U].

- Išjunkite prietaisą, naudodami .
- **Vaikų saugos užraktas išjungimas tik vienai gaminimo sesijai**
- Įjunkite prietaisą, naudodami .
Pasirodo simbolis .
- Palieskite ir 4 sekundes palaikykite .
Per 10 sekundžių nustatykite galios lygį. Galite naudoti prietaisą.
- Kai prietaisą išjungiame naudodami , vaikų saugos įtaisas vėl įjungiamas.



OffSound Control (Garso signalų išjungimas ir įjungimas)

Paprastai prietaiso garso signalai yra įjungti.

Garso signalų įjungimas ir išjungimas:

1. Išjunkite prietaisą.
2. Palieskite ir 3 sekundes palaikykite . Ekranas įsijungia ir išsijungia.
3. Palieskite ir palaikykite  3 sekundes. Įsijungs  arba .
4. Palieskite laikmačio , kad pasirinktume vieną iš šių:
 -  – garso signalai išjungti.
 -  – garso signalai įjungti.

Norėdami patvirtinti pasirinkimą, palaukite, kol prietaisas automatiškai išsijungs.

-  Jeigu netyčia paspausite , bus rodomas kodų sąrašas. Tai aktualu tik aptarnavimo tikslais. Norėdami išjungti šį meniu, vėl palieskite  arba palaukite, kol kaitlentė automatiškai išsijungs.

Kai funkcija yra nustatyta ties , garso signalas girdimas tik tada, kai:

- paliečiate ;
- užgęsta minučių skaitlys;
- ką nors padedate ant valdymo skydelio.

-  Nutrūkus elektros tiekimui ir prietaisui išsijungus, ankstesnės nuostatos neišsaugomos.

Galios keitimo funkcija

Galios keitimo funkcija padalija didžiausią galimą galią dviem kaitvietėms, sujungdama jas į porą (žr. paveikslėlį). Dėl galingumo didinimo funkcijos didžiausia esama dviejų kaitviečių poros galia gali būti viršyta. Tuomet antros poroje esančios kaitvietės galia automatiškai sumažinama. Sumažintos galios kaitvietės galios lygio rodinys maždaug 5 sekundes keičiasi nuo pasirinkto į maksimalų leistiną galios lygį. Kai girdite signalą, ekrane rodoma didžiausia galima galia.

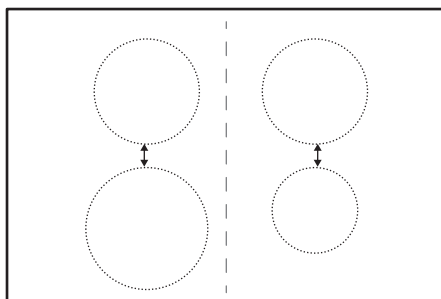

Patarimai

Triukšmas veikiant

- i** Kaitvietei veikiant, trumpai gali būti girdimas ūžesys. Tai būdinga visoms stiklo keraminėms kaitvietėms; jokio neigiamo poveikio prietaiso funkcijoms ar tarnavimo laikui nėra.

Prikaistuviai indukcinėms kaitvietėms

- i** Indukcinėms kaitvietėms naudokite tinkamus prikaistus.

Prikaistuvių medžiaga

- tinkama:** ketus, plienas, emaliuotas plienas, nerūdijantis plienas, daugiasluoksnis dugnas (su atitinkamu gamintojo ženklu).
- netinkama:** aliuminis, varis, žalvaris, stiklas, keramika, porcelianas.

Prikaistuviai tinka indukcinėi viryklei, jeigu...

- ... nedidelis kiekis vandens labai greitai užverda ant kaitvietės, nustatytos aukščiausiu galios lygiu...
- ... ant prikaistuvio dugno prikimba magnetas.

- i** Prikaistuvio dugnas turi būti kuo storesnis ir lygesnis.

Prikaistuvių dydžiai

Indukcinės kaitvietės automatiškai prisitaiko prie prikaistuvio dugno dydžio. Visgi prikaistuvio dugnas privalo būti minimalaus skersmens, kuris priklauso nuo kaitvietės dydžio.

Kaitvietė	Prikaistuvio skersmuo (mm)
Dešinioji galinė kaitvietė	155–180
Dešinioji priekinė kaitvietė	125–145
Kairioji galinė kaitvietė	155–180
Kairioji priekinė kaitvietė	180–210

Valymas ir priežiūra

Bendra informacija

- ⚠** **ISPĖJIMAS!** Išjunkite prietaisą ir leiskite jam atvėsti prieš valant.
- ⚠** **ISPĖJIMAS!** Saugumo sumetimais nevalykite prietaiso garais arba aukšto slėgio valymo įrenginiais.

- ⚠** **ISPĖJIMAS!** Aštrios ir abrazyvinės valymo priemonės gadina prietaisą. Prietaisą valykite ir likučius pašalinkite, nuvalydami vandeniu ir plovimo skysčiu. Taip pat nuvalykite ir valymo priemonių likučius!

- i** Įbrėžimai ar nepašalinamos tamsios dėmės ant stiklo keramikos paviršiaus neturi įtakos prietaiso veikimui.

Nešvarumų ir sunkiai pašalinamų dėmių valymas

1. Maistą, kuriame yra cukraus, plastiko, aliuminio folijos likučių, būtina tuoj pat pašalinti; stiklo paviršių geriausia valyti grandykle (su prietaisu nepateikiama). Grandyklę prie stiklo keraminio paviršiaus pridėkite kampu ir pašalinkite likučius, grandyklę stumdami paviršiumi.

Prietaisą nušluostykite drėgnu audiniu su trupučiu plaunamojo skysčio. Galiausiai nusausinkite prietaisą švari skudurėliu.





2. Kalkių ir vandens dėmes, riebalus ir metalo spalvos dėmes galite pašalinti nuo prietaiso paviršiaus jam atvėsus ir naudodami stiklo keramikai ir nerūdijančiam plienui skirtais valiklius.

Trikčių šalinimas

 **ISPĖJIMAS!** Žr. saugos skyrius.

Ką daryti, jeigu...

Gedimas	Galima priežastis	Atitaisymo būdas
Prietaiso nepavyksta įjungti arba jis neveikia.	Prietaisas neprijungtas arba netinkamai prijungtas prie elektros tinklo.	Patikrinkite, ar prietaisas tinkamai prijungtas prie elektros tinklo. Pasikvieskite įgaliotąjį įrengimo meistrą ir užtikrinkite tinkamą įrengimą.
	Nuo prietaiso įjungimo praėjo daugiau kaip 10 sekundžių.	Vėl įjunkite prietaisą.
	Veikia vaikų saugos įtaisas arba užraktas  .	Išjunkite vaikų saugos įtaisą (žr. skyrių „Vaikų saugos įtaisas“ arba „Užraktas“).
	Vienu metu paliesti keli simboliai.	Lieskite tik vieną simbolį.
Girdimas garso signalas, prietaisas išsijungia.	Vienas ar daugiau simbolių buvo uždengti ilgiau nei 10 sekundžių.	Atidenkite simbolius.
Ekrane persijungia du galios lygiai.	Galios keitimo funkcija sumažina galią šiai kaitvietei.	Žr. skyrių „Galios keitimo funkcija“.
Likusio karščio indikatorius nieko nerodo.	Kaitvietė veikė tik trumpai, todėl nespėjo įkaisti.	Jeigu kaitvietė turėtų būti karšta, kreipkitės į garantinio techninio aptarnavimo tarnybą.

Gedimas	Galima priežastis	Atitaisymo būdas
Paspaudus skydelio simbolius, nėra signalo.	Signalai yra išjungti.	Ijunkite signalus. Skaitykite skyrių „OffSound Control“.
Galios nustatymo ekrane užsidega  .	Netinkamas prikaistuvis.	Naudokite tinkamą prikaistuvį.
	Ant kaitvietės neuždėtas prikaistuvis.	Uždėkite prikaistuvį ant kaitvietės.
	Prikaistuvio dugno skersmuo yra per mažas pasirinktai kaitvietai.	Perkelkite ant mažesnės kaitvietės.
Laikmačio ekrane rodomas simbolis  ir skaičius.	Elektroninio komponento klaida.	Kelioms minutėms išjunkite prietaisą iš maitinimo tinklo. Išimkite saugiklį, palaukite vieną minutę ir vėl jį įdėkite. Jeigu problema kartojasi, pasikvieskite įgaliotąjį įrengimo meistrą ir užtikrinkite tinkamą įrengimą.
Įjungus prietaisą, laikmačio ekrane įsižiebia  .	Netinkamas elektros prijungimas.	Patikrinkite, ar prietaisas tinkamai prijungtas prie elektros tinklo. Pasikvieskite įgaliotąjį įrengimo meistrą ir užtikrinkite tinkamą įrengimą.
Laikmačio ekrane užsidega  .	Veikia apsauga nuo kaitvietės perkaitimo.	Išjunkite prietaisą. Nuimkite karštą prikaistuvį. Po maždaug 30 sekundžių vėl įjunkite kaitvietę.  turėtų išnykti, likusio karščio indikatorius gali likti. Atvėsinkite prikaistus ir perskaitykite skyrelį „Indukcinei kaitlentei skirti prikaistuviai“.

Gedimas	Galima priežastis	Atitaisymo būdas
Laikmačio ekrane užsidega  .	Netinkamas elektros prijungimas. Kaitlentė prijungta tik prie vienos fazės.	Patikrinkite, ar prietaisas tinkamai prijungtas prie elektros tinklo. Pasikvieskite įgaliotąjį įrengimo meistrą ir užtikrinkite tinkamą įrengimą.
	Gali būti sugadinta elektromotora.	Kreipkitės į IKEA parduotuvės klientų aptarnavimo centrą.
Galite girdėti nuolatinį pypsėjimą.	Netinkamas elektros prijungimas.	Atjunkite kaitlentę nuo elektros tinklo. Pasikvieskite įgaliotąjį įrengimo meistrą ir užtikrinkite tinkamą įrengimą.







Jeigu yra klaida, iš pradžių pabandykite problemos sprendimą rasti patys. Jeigu patys negalite rasti problemos sprendimo, kreipkitės į IKEA parduotuvės klientų aptarnavimo centrą. IKEA paskirtų kontaktų visą sąrašą galite rasti šio vadovo gale.



Jeigu netaisyklingai naudojotės prietaisu arba jeigu prietaisą įrengė ne įgaliotasis inžinierius, už klientų techninės priežiūros specialisto ar prekybos atstovo apsilankymą gali tekti sumokėti, net jeigu garantinis laikotarpis nesibaigė.

Techniniai duomenys

Techninių duomenų plokštelė

<p>Made in Germany © Inter IKEA Systems B.V.</p> <p>303.688.22</p> <p>21552 IKEA of Sweden AB SE - 343 81 Älmhult</p>	<p>Model MATMÄSSIG Typ 60 GAD D5 AU 7,4kW</p> <p>PNC 949 594 429 00 S NO 220V-240V AC 50-60 Hz</p> <p>     230 V</p> <p>DGT</p>	
--	--	---

Pirmiau esančiame paveikslėlyje pavaizduota prietaiso techninių duomenų plokštelė (be serijos numerio, kuris yra kiekvieno gaminio kitoks); ji yra korpuso apačioje.

Gerbiamas kliente, prašome saugoti papildomą techninių duomenų plokštelę

kartu su naudotojo vadovu. Tuomet mums bus lengviau tiksliai nustatyti Jūsų kaitlentės duomenis tuo atveju, jeigu vėliau prireiktų mūsų pagalbos. Ačiū už pagalbą!

Energijos efektyvumas

Gaminio informacija pagal EU 66/2014 galioja tik ES rinkai.

Modelio žymuo		MATMÄSSIG 303.688.22
Kaitlentės tipas		Įmontuojama kaitlentė
Kaitviečių skaičius		4
Kaitinimo technologija		Indukcija
Apvalių kaitviečių skersmuo (Ø)	Kairioji priekinė Kairioji galinė Dešinioji priekinė Dešinioji galinė	21,0 cm 18,0 cm 14,5 cm 18,0 cm
Kaitvietės energijos sąnaudos (EC electric cooking)	Kairioji priekinė Kairioji galinė Dešinioji priekinė Dešinioji galinė	190,2 Wh/kg 184,4 Wh/kg 188,2 Wh/kg 184,4 Wh/kg
Kaitlentės energijos sąnaudos (EC electric hob)		186,8 Wh/kg

EN 60350-2 - Buitiniai elektriniai virimo ir kepimo prietaisai. 2 dalis. Kaitvietės. Eksploatacinių charakteristikų matavimo metodai

Energijos taupymas

Jeigu laikysitės toliau pateiktų patarimų, kasdien gamindami galėsite sutaupyti energijos.

- Kai šildote vandenį, naudokite jo tik tiek, kiek reikia.
- Jeigu įmanoma, prikaistuvius uždenkite dangčiais.
- Uždėkite prikaistuvį, prieš įjungdami kaitvietę.
- Mažesnius prikaistuvius dėkite ant mažesnių kaitviečių.
- Uždėkite prikaistuvį tiesiai ant kaitvietės vidurio.
- Maistui pašildyti arba išlydyti naudokite likusį karštį.

Aplinkos apsauga

Atiduokite perdirbti medžiagas, pažymėtas šiuo ženklu . Išmeskite pakuotę į atitinkamą atliekų surinkimo konteinerį, kad

ji būtų perdirbta. Padėkite saugoti aplinką bei žmonių sveikatą ir surinkti bei perdirbti elektros ir elektronikos prietaisų atliekas.

Neišmeskite šiuo ženklu  pažymėtų prietaisų kartu su kitomis buitinėmis atliekomis. Atiduokite šį gaminį į vietos

atliekų surinkimo punktą arba susisiekite su vietos savivaldybe dėl papildomos informacijos.

„IKEA“ GARANTIJA

Cik ilgi IKEA garantija ir spėkā?

Ši garantija ir spėkā 5 gadus no originalā jūsu ierices iegādes brīža IKEA veikalā. Nepieciešams originalais pirkuma čeks kā pirkuma pierādījums. Ja garantijas laikā tiek veikti kādi remontdarbi, tas nepagarina ierices garantijas laiku.

Kas atliks tehninį aptarnavimą?

Tehninį aptarnavimą atliks arba pats „IKEA“ tehninio aptarnavimo paslaugų teikėjas, arba įgaliotųjų tehninio aptarnavimo partnerių tinklas.

Kam galioja ši garantija?

Ši garantija galioja prietaiso gedimams, atsiradusiems dėl konstrukcijos arba medžiagų defektų; garantija įsigalioja nuo gaminio pirkimo iš „IKEA“ datos. Ši garantija galioja tik tuo atveju, jeigu gaminiai naudojami namų ūkyje. Išimties išdėstytos skyriuje „Kam negalioja ši garantija?“. Garantinio laikotarpio metu bus padengiamos išlaidos už gedimo pataisymą, pavyzdžiui, remontą, dalis, darbą ir kelionės išlaidas, su sąlyga, kad prietaisas bus prieinamas remontui be ypatingų išlaidų. Šiomis sąlygomis galioja ES direktyvos (Nr. 99/44/EG) ir atitinkami vietos reglamentai. Pakeistos sugedę dalys tampa „IKEA“ nuosavybe.

Ką „IKEA“ darys, kad išspręstų problemą?

Paskirtasis „IKEA“ techninio aptarnavimo paslaugų teikėjas patikrins gaminį ir savo paties nuožiūra nuspręs, ar jam galioja ši

garantija. Jeigu „IKEA“ techninio aptarnavimo paslaugų teikėjas nusprendžia, kad garantija galioja, jis, vadovaudamasis savo techninio aptarnavimo paslaugų teikimo procedūra, pats, savo nuožiūra, sugedusį gaminį arba pataiso, arba pakeičia jį tokiu pačiu ar panašiu gaminiu.

Kam ši garantija netaikoma?

- Esant įprastam nusidėvėjimui.
- Tyčinės žalos arba žalos dėl neatsargumo atveju; žalai, kurios priežastys – nesivadovavimas naudojimo instrukcija, netinkamas montavimas arba prijungimas prie netinkamos įtampos elektros lizdo; žalai, kurios priežastys – cheminė arba elektrocheminė reakcija, rūdys, korozija arba vandens padarytai žalai, įskaitant, bet neapsiribojant žala dėl per didelio kalkių kiekio vandentiekyje; žalai dėl anomalių aplinkos sąlygų.
- Sunaudojamoms keičiamosioms dalims, įskaitant maitinimo elementus ir lemputes.
- Nefunkcinėms ir dekoratyvinėms dalims, kurios neturi įtakos įprastam prietaiso naudojimui, įskaitant bet kokius įbrėžimus ir galimą spalvų pasikeitimą.
- Netyčinei žalai, padarytai pašaliniais daiktais arba medžiagomis, valant arba atkemsant filtrus, kanalizacijos sistemas arba skalbimo/plovimo priemonių stalčius.
- Žalai, padarytai šioms dalims: keraminiam stiklui, priedams, indų ir stalo reikmenų krepšiams, vandens tiekimo ir kanalizacijos vamzdžiams, lemputėms ir lempučių gaubtams, ekranams,

rankenėlėms, aptaisams ir aptaisų dalims (nebent galima būtų įrodyti, kad tokia žalą sukėlė gamybos defektai).

- Tais atvejais, kai meistro apsilankymo metu gedimo rasti nepavyko.
- Tais atvejais, kai remontą atliko ne įgaliotieji techninio aptarnavimo paslaugų teikėjai ir (arba) ne partneris, sudaręs sutartį su įgaliotąja techninio aptarnavimo tarnyba, arba tuo atveju, jeigu buvo naudotos ne originalios dalys.
- Remonto darbams atlikus netinkamą montavimą arba sumontavus ne pagal specifikaciją.
- Naudojus prietaisą ne namų ūkiu aplinkoje, t. y. naudojus profesionaliems darbams.
- Žalai, padarytai pervežant. Jeigu klientas veža gaminį į savo namus arba kitu adresu, „IKEA“ nėra atsakinga už žalą, kuri gali kilti transportavimo metu. Visgi, jeigu gaminį kliento pristatymo adresu veža „IKEA“, tuomet už šio pristatymo metu gaminiui padarytą žalą atlyginama pagal šią garantiją.
- Išlaidoms už pradinį „IKEA“ prietaiso įrengimą. Visgi jeigu prietaisą pagal šios garantijos sąlygas taiso arba keičia „IKEA“ techninio aptarnavimo paslaugų teikėjas arba jo įgaliotasis techninio aptarnavimo paslaugų teikimo partneris, techninio aptarnavimo paslaugų teikėjas arba jo įgaliotasis techninio aptarnavimo paslaugų teikimo partneris iš naujo įrengia prietaisą arba, jeigu reikia, įrengia pakeistą naują prietaisą.

Šis apribojimas negalioja nepriekaištingam darbui, atliktam kvalifikuoto specialisto, naudojusio savo originalias dalis, siekusio, kad prietaisas atitiktų kitos ES šalies techninių saugos specifikacijų reikalavimus.

Šalies įstatymų galiojimas

„IKEA“ garantija suteikia jums ypatingų juridinių teisių, kurios apima arba viršija vietos reikalavimus. Visgi šios sąlygos

jokiais būdais neapriboja vartotojų teisių, išdėstytų nacionalinės teisės aktuose.

Galiojimo vieta

Prietaisams, įsigytiems vienoje ES šalyje ir pervežtoms į kitą ES šalį, paslaugos teikiamos pagal įprastas, toje kitoje šalyje galiojančias garantines sąlygas.

Įsipareigojimas teikti paslaugas pagal garantiją vykdomas tik tuo atveju, jeigu prietaisas atitinka ir yra įrengtas pagal:

- technines šalis, kurioje pateikiama garantinė pretenzija, specifikacijos;
- montavimo instrukciją ir vartotojo vadove pateiktą saugos informaciją.

Pogarantinis „IKEA“ prietaisų techninis aptarnavimas:

Nesivaržydami kreipkitės į „IKEA“ pogarantinio techninio aptarnavimo tarnybą, norėdami:

1. pateikti techninio aptarnavimo užklausą pagal šią garantiją;
2. prašyti paaiškinti, kaip įmontuoti „IKEA“ prietaisą numatytuose „IKEA“ virtuvės balduose. Tarnyba neteiks paaiškinimų, susijusių su:
 - bendruoju „IKEA“ virtuvės baldų montavimu;
 - prijungimu prie elektros tinklo (jeigu gaminys pateikiamas be elektros kištuko ir maitinimo kabelio), vandentiekio ir dujotiekio, nes šiuos darbus privalo atlikti įgaliotasis techninio aptarnavimo specialistas.
3. prašyti paaiškinti „IKEA“ prietaiso vartotojo vadovo turinį ir jo technines savybes.

Norėdami, kad mes užtikrintume jums geriausią pagalbą, prieš kreipdamiesi į mus, atidžiai perskaitykite montavimo instrukciją ir (arba) šios informacinės knygelės vartotojo vadovo skyrių.

Kaip susisiekti su mumis, jeigu jums reikia mūsų techninio aptarnavimo paslaugos?



Visą „IKEA“ paskirtųjų kontaktų ir atitinkamų tarptautinių telefonų numerių sąrašą rasite paskutiniame šio vartotojo vadovo puslapyje.

- i** Norint, kad paslaugos būtų teikiamos greičiau, rekomenduojame skambinti specialiais, šio vartotojo vadovo pabaigoje nurodytais telefonų numeriais. Prireikus pagalbos, visada skambinkite numeriais, kurių sąrašas pateiktas konkretaus prietaiso informacinės knygelės pabaigoje. Prieš mums skambindami, pasitikrinkite, ar po ranka turite prietaiso, dėl kurio reikalinga pagalba, IKEA prekės numerį (8 skaitmenų kodas) ir serijos numerį (8 skaitmenų kodas, nurodytas techninių duomenų plokštelėje).

- i** **IŠSAUGOKITE PIRKIMO ČEKĮ!** Tai jūsų pirkimo įrodymas, kurio reikia, norint, kad galiotų ši garantija. Atkreipkite dėmesį, kad perkant prietaisus, čekyje taip pat būna įrašytas kiekvienos „IKEA“ prekės pavadinimas ir numeris (8 skaitmenų kodas).

Reikia papildomos pagalbos?

Jeigu turėtumėte kokių nors papildomų klausimų, nesusijusių su pogarantiniu prietaisų aptarnavimu, skambinkite mūsų artimiausios „IKEA“ parduotuvės pagalbos telefono linija. Prieš kreipiantis į mus, rekomenduojame atidžiai perskaityti prietaiso dokumentaciją.

Country	Phone number	Call Fee	Opening time
België	070 246016	Binnenlandse gesprekskosten	8 tot 20 Weekdagen
Belgique		Tarif des appels nationaux	8 à 20. En semaine
България	00359888164080 0035924274080	Такса за повикване от страната	От 9 до 18 ч в работни дни
Česká republika	246 019721	Cena za místní hovor	8 až 20 v pracovních dnech
Danmark	70 15 09 09	Landstakst	man. - fre. 09.00 - 20.00 lør. - søn. 09.00 - 18.00
Deutschland	+49 1806 33 45 32*	* 0,20 €/Verbindung aus dem Festnetz max. 0,60 €/Verbindung aus dem Mobilfunknetz	Werktags von 8.00 bis 20.00
Ελλάδα	211 176 8276	Υπεραστική κλήση	8 έως 20 κατά τις εργάσιμες ημέρες
España	91 1875537	Tarifa de llamadas nacionales	De 8 a 20 en días laborables
France	0170 36 02 05	Tarif des appels nationaux	9 à 21. En semaine
Hrvatska	00385 1 6323 339	Trošak poziva 27 lipa po minuti	radnim danom od ponedjeljka do petka od 08:00 do 16:00
Ireland	0 14845915	National call rate	8 till 20 Weekdays
Ísland	5880503	Innanlandsgjald fyrir síma	9 til 18. Virka daga
Italia	02 00620818	Tariffa applicata alle chiamate nazionali	dalle 8 alle 20 nei giorni feriali
Κυπρος	22 030 529	Υπεραστική κλήση	8 έως 20 κατά τις εργάσιμες ημέρες
Lietuva	5 230 06 99	Nacionalinių pokalbių tarifai	Pr. - Ketv.: 8:00 - 12:00, 12:45 - 17:00 Pntk.: 8:00 - 12:00, 12:45 - 15:45
Magyarország	061 998 0549	Belföldi díjszabás	Hétköznap 8 és 10 óra között
Nederland Luxembourg	0900 - 235 45 32 (0900-BEL IKEA) 0031 - 50 316 8772 (internationaal)	Geen extra kosten. Alleen lokaal tarief.	ma-vr: 8.00 - 21.00 zat: 9.00 - 21.00 zon / pub. vakantie: 10.00 - 18.00
Norge	22 72 35 00	Takst innland	8 til 20 ukedager
Österreich	+43-1-2056356	max. 10 Cent/min.	Mo - Fr 8.00 - 20.00 Uhr
Polska	801 400 711	Stawka wg taryfy krajowej	Od 8 do 20 w dni robocze
Portugal	211557985	Chamada Nacional	9 às 21. Dias de Semana *excepto feriados
România	021 211 08 88	Tarif apel național	8 - 20 în zilele lucrătoare
Россия	8 495 6662929	Действующие телефонные тарифы	с 8 до 20 по рабочим дням Время московское
Schweiz	031 5500 324	Tarif für Anrufe im Bundesgebiet	8 bis 20 Werktage
Suisse		Tarif des appels nationaux	8 à 20. En semaine
Svizzera		Tariffa applicata alle chiamate nazionali	dalle 8 alle 20 nei giorni feriali
Slovensko	(02) 3300 2554	Cena vnútroštátneho hovoru	8 až 20 v pracovných dňoch
Suomi	030 6005203	Lankapuhelinverkoista 0,0835 €/puhelu + 0,032 €/min Matkapuhelinverkoista 0,192 €/min	arkipäivisin 8.00 - 20.00
Sverige	0775 700 500	lokalsamtal (lokal taxa)	mån-fre 8.30 - 20.00 lör-sön 9.30 - 18.00
Україна	044 586 2078	Міжміські дзвінки платні	9 - 21 в робочі дні
United Kingdom	020 3347 0044	National call rate	9 till 21. Weekdays
Србија	+381 11 7 555 444 (ако позивате изван Србије) 011 7 555 444 (ако позивате из Србије)	Цена позива у националном саобраћају	Понедељак – субота: 09 – 20 Недеља: 09 – 18
Eesti, Latvija, Slovenija		www.ikea.com	

